

- DA Brugsanvisning
- FI Käyttöohje
- SV Bruksanvisning
- NO Bruksanvisning
- NL Gebruiksaanwijzing

AQUA 1000 T

CANDY



AQUAMATIC

DA

TILLYKKE

Med Deres nye maskine. Denne vaskemaskine er resultatet af mange års forskning og udvikling, en udvikling der i meget høj grad er foregået i samarbejde med brugerne.

Med en Candy har De valgt kvaliteten og fordelene ved en maskine der teknologisk er på forkant med udviklingen.

Candy's produktprogram omfatter: opvaskemaskiner, vaske/tørremaskiner, mikrobølgeovne, køleskabe og fryserne.

Spørg hos Deres lokale forhandler efter Candy's produktkatalog.

Læs nøje denne instruktionsbog, inden maskinen tages i brug. Instruktionsbogen giver vigtig information vedr. Installation, brug og vedligeholdelse af maskinen.

Gem denne instruktionsbog, den er god at have ved fremtidige tvivls spørgsmål.

Ved kontakt til Candy's Servicecenter, bedes De venligst opgive maskinens Model. Nr. og G. Nr. Disse numre findes på typeskiltet, (se tegn.).

FI

ONNITTELUMME !

Ostamalla tämän Candy - pesukoneen olet osoittanut, että et tyydä kompromisseihin - haluat vain parasta.

Olemme iloisia voidessamme esitellä Sinulle tämän uuden pesukoneen, joka on vuosia kestäneen tutkimuksen ja alalla saamamme pitkän kokemuksen tulos. Tämän olemme tehneet yhdessä kuluttajien kanssa. Olet valinnut tämän pesukoneen laadun, kestävyuden ja ainutlaatuiset ominaisuudet.

Candyn laajaan kodinkonevalikoimaan kuuluvat pesukoneet, astianpesukoneet, kuivaavat pesukoneet, liedet, mikroaaltouunit, erillisuunit ja keittotasot sekä kylmälaitteet.

Lue tämä käyttöohje huolellisesti. Saat tärkeätä tietoa pesukoneesi oikeasta asennuksesta, käytöstä ja hoidosta sekä neuvoja koneesi hyödyntämisestä parhaalla mahdollisella tavalla.

Säilytä tämä käyttöohje koneen läheisyydessä myöhempää käyttöä varten.

Tarvittesasi huoltoa, ota yhteyttä valtuutettuun Candy - huoltoon ja ilmoita aina koneen tyyppi, valmistusnumero ja G-numero (mahdollinen versio-numero). Nämä tiedot löytyvät koneen arvokilvestä, joka sijaitsee käyttöaukon yläreunassa.

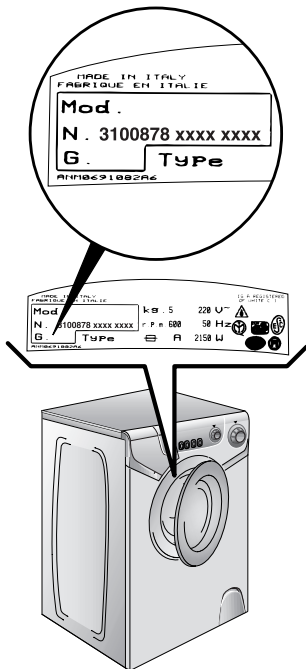

SV

GRATULERAR TILL ETT BRA KÖP!

Genom att välja en tvättmaskin från Candy har Du visat att Du en kvalitetsmedveten konsument.

Vår nya tvättmaskin är resultatet av Candys långa erfarenhet på vitvaruområdet och kontakten med våra kunder. Dess kvalitet och överträffade egenskaper kommer att vara till glädje i många år framöver.

I Candys omfattande produktprogram finns förutom tvättmaskiner även en rad andra hushållsmaskiner, såsom diskmaskiner, kombinerade tvättmaskiner/torktumlare, spisar, mikrovågsugnar, ugnar och spishällar samt kylskåp och frysar.

Läs noggrant igenom denna bruksanvisning. Den innehåller viktig information om installation, användning och underhåll av tvättmaskinen. Dessutom ges en del tips om hur tvättmaskinens kapacitet skall utnyttjas på bästa sätt.

Spara bruksanvisningen för framtida bruk.

För service kontaktas någon av Candys auktoriserade serviceverkstäder. Ange alltid maskinens modell, tillverkningsnummer och G-nummer (version). Dessa uppgifter finner Du på typskylten vid påfyllningsöppningen.

NO

GRATULERER

Ved å kjøpe en maskin fra Candy, har du vist at bare det beste er godt nok for deg.

Candy er stolte over å kunne presentere denne nye vaskemaskinen, resultatet av årelang forskning og markederfaring i direkte kontakt med kundene. Denne maskinen gir deg kvalitet, driftssikkerhet og høy ytelse.

Candy kan også tilby et stort utvalg av andre hvitevarer: vaskemaskiner, oppvaskmaskiner, vaskemaskiner med tørketrommel, komfyrer, mikrobølgeovner, tradisjonelle stekeovner og komfyrtopper, kjøleskap og frysebokser.

Be din lokale forhandler om den komplette katalogen over Candy-produkter.

Les denne bruksanvisningen nøye, da den inneholder viktige opplysninger om sikker installasjon, og nyttig informasjon om bruk og vedlikehold av vaskemaskinen for å få best mulig resultat.

Ta godt vare på denne bruksanvisningen slik at du lett kan finne den senere.

Når du tar kontakt med oss eller et av våre servicecentre, oppgi alltid modellnummeret og Gnummeret (hvis dette finnes) for apparatet, se typeskiltet.

NL

ONZE COMPLIMENTEN

Met de aankoop van dit Candy huishoudelijk apparaat hebt u laten zien dat u geen genoegen neemt met tussenoplossingen en dat u alleen het allerbeste wilt.

Het is voor Candy een ge-noegen u een nieuwe wasautomaat aan te bieden die het resultaat is van jarenlang onderzoek en ervaring opgedaan door een direct contact met de gebruiker. U hebt gekozen voor de kwaliteit, de duurzaamheid en de uitstekende prestatie die deze wasmachine levert.

Candy kan u ook een uitgebreid scala van andere huishoudelijke apparaten bieden: wasautomaten, vaatwasmachines, wasdrogers, fornuizen, magnetronovens, traditionele ovens en kookdelen, koelkasten en vriezers.

Een uitgebreide catalogus van Candy apparaten kunt u bij uw winkelier krijgen.

Wij verzoeken u dit boekje aandachtig door te lezen, want het geeft u belangrijke richtlijnen omtrent het veilig installeren, het gebruik en het onderhoud en bruikbare tips om met uw wasautomaat de beste resultaten te verkrijgen.

Bewaar dit boekje op een goede plaats zodat u het kunt raadplegen.

Vermeld altijd het type, nummer en G-nummer (indien van toepassing) van het apparaat (staat op het paneel) als u contact opneemt met Candy of de Klantenservice.

DA	FI		SV	NO	NL
INDHOLD.	SISÄLLYSLUETTELO	KAPITEL KAPPALE AVSNITT KAPITTEL HOOFDSTUK	INNEHÅLLSFÖRTECK- NING	INNHold	INHOUDSOPGAVE
Introduktion.	<i>Johdanto</i>		Inledning	<i>Innledning</i>	Inleiding
Modtagelse og udpakning.	<i>Yleistä toimituksesta</i>	1	Allmänt	<i>Generelt om levering</i>	Algemene aanwijzingen bij levering
Garantibestemmelser.	<i>Takuu</i>	2	Garanti	<i>Garanti</i>	Garantie
Sikkerhedsregler .	<i>Turvallisuusohjeita</i>	3	Säkerhetsanvisningar	<i>Sikkerhetsregler</i>	Veiligheidsmaatregelen
Tekniske data.	<i>Teknisiä tietoja</i>	4	Tekniska data	<i>Tekniske data</i>	Technische gegevens
Opstilling og Installation.	<i>Käyttöönotto ja asennus</i>	5	Idrifttagning och installation	<i>Montering og oppstarting</i>	In elkaar zetten en installeren
Beskrivelse af funktioner.	<i>Ohjaustaulu</i>	6	Manöverpanel	<i>Bruksanvisning</i>	Bedieningspaneel
Sæbe skuffen.	<i>Pesuainekotelo</i>	7	Tvättmedelsbehållare	<i>Beholder for vaskemiddel</i>	Wasmiddelbakje
Valg af program/Forbruger information	<i>Ohjelman valinta/Yleisohjeita</i>	8	Programval/Goda råd om tvätt	<i>Valg av program/ Forbrukerinformasjon</i>	Kiezen van het programma/Tips voor gebruik
Gode råd vedr. vask	<i>Pyykin käsittely</i>	9	Hantering av tvätt	<i>Produktet</i>	Weefsels
Program oversigt.	<i>Ohjelmataulukko</i>	10	Programtabell	<i>Tabell over vaskeprogrammer</i>	Overzicht van programma's
Sådan bruges maskinen.	<i>Pesu</i>	11	Tvätt	<i>Vasking</i>	Het wassen
Vedligeholdelse og rengøring.	<i>Puhdistus ja hoito</i>	12	Rengöring och skötsel	<i>Rengjøring og rutinemessig vedlikehold</i>	Schoonmaken en normaal onderhoud
Fejl søgnings skema.	<i>Tarkastuslista</i>	13	Checklista	<i>Feilsøking</i>	Storingzoekers

KAPITEL 1

MODTAGELSE OG
UDPAKNING.

Ved modtagelse af maskinen bør De kontrollere at følgende dele medfølger:

- A) INSTRUKTIONSBOG
- B) ADRESSE OG TELEFON NUMMER PÅ CANDY SERVICE. (STÅR I INSTRUKTIONSBOKEN).
- C) GARANTI CERTIFIKATER. (SKAL IKKE BRUGES I DK).
- D) BØJNING FOR AFLØBSSLANGE.

GEM DISSE TING

Kontroller at maskinen ikke er beskadiget under transport, hvis dette er tilfældet, kontakt da omgående forhandler eller importør.

KAPPALE 1

YLEISOHJEITA
TOIMITUKSESTA

Tarkista, että pesukoneen mukana ovat seuraavat varusteet:

- A) KAYTTÖOHJE
- B) HUOLTOLIIKELUETTELO
- C) TAKUUKORTTI
- D) POISTOLETKUN PIDIKE

SÄILYTÄ NÄMÄ
HUOLELLISESTI

Tarkista myös, että pesukone ei ole vahingoittunut kuljetuksessa. Mikäli kuljetusvaurioita on, ota välittömästi yhteyttä jälleenmyyjään.

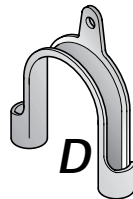
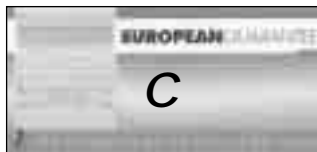
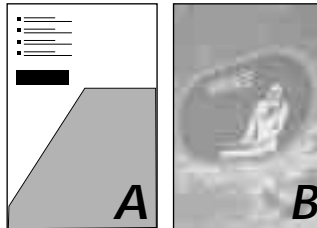
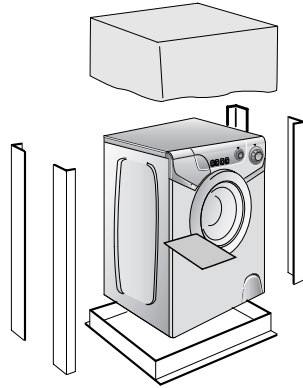

AVSNITT 1

ALLMÄNT OM
LEVERANSEN

Kontrollera att leveransen innehåller följande utrustning:

- A) BRUKSANVISNING
- B) FÖRTECKNING ÖVER SERVICEVERKSTÄDER
- C) GARANTISEDEL
- D) HÅLLARE FÖR AVLOPPSSLANG

FÖRVARA DEM PÅ ETT
SÄKERT STÄLLE

Kontrollera också, att maskinen inte skadats under transporten. Kontakta omedelbart återförsäljaren vid eventuella transportskadador.

KAPITTEL 1

GENERELT OM
LEVERING

Ved levering, kontroller at det følgende er inkludert:

- A) BRUKSANVISNING
- B) ADRESSER FOR KUNDESERVICE
- C) GARANTIBEVIS
- D) RØR TIL UTLØPSSLUK

OPPBEVAR DISSE PÅ ET
TRYGT STED

Kontroller også at maskinen ikke har blitt skadet under transporten. Hvis dette har skjedd, ta kontakt med nærmeste Candy-senter.

HOOFDSTUK 1

ALGEMENE
AANWIJZINGEN BIJ
DE LEVERING

Controleer bij de levering of met de machine het volgende is bijgeleverd:

- A) HANDLEIDING
- B) ADRESSEN KLANTENSERVICE
- C) GARANTIEBEWIJZEN
- D) AFVOERSLANGGELEIDERS

BEWAAR DEZE GOED

Controleer ook of de machine gedurende het transport niet beschadigd is. Mocht dat wel het geval zijn, neemt u dan contact op met de dichtstbijzijnde Candy winkel.

DA

KAPITEL 2

GARANTI
BESTEMMELSER.

Denne maskine er omfattet af et års fabriksgaranti.

FI

KAPPALE 2

TAKUU

Tälle laitteelle annetaan yhden vuoden takuu radioja kodinkonealan yleisten takuehtojen mukaisesti. Takuu koskee rakenne-, valmistus ja raaka-ainevikoja ja niiden aiheuttamia korjauskustannuksia.

SV

AVSNITT 2

GARANTI

På denna maskin lämnas ett års garanti enligt de allmänna garantivillkor, som gäller för radio- och hushållsmaskinbranschen. Garantin omfattar reparationskostnader för skador som konstruktions-, tillverknings- och materialfel orsakat på själva produkten.

NO

KAPITTEL 2

GARANTI

Maskinen leveres med et garantibevis som gir deg rett til å gjøre gratis bruk av vår tekniske assistanse.

NL

HOOFDSTUK 2

GARANTIE

Bij het apparaat is een garantiecertificaat gevoegd dat u recht geeft op reparatie en technische ondersteuning.

GIAS SERVICE	
 0900-9999109	NL
0903-99109	BE
01805-625562	DE
0820.220.224	A
0848.780.780	CH

KAPITEL 3

SIKKERHEDS
REGLER.VIGTIGT:
VEDR. RENGØRING OG
VEDLIGEHOLDELSE

● Fjern stikket fra kontakten, eller afbryd kontakten. Hvis kontakten ikke kan afbrydes, afbrydes strømmen på hovedkontakten, ved måleren.

● Luk for maskinens vandtilførsel.

● Alle elektriske apparater skal jordforbindes, jævnfør stærk strøms reglementet. Forvis Dem om at Deres apparat er jordforbundet. Skulle det ikke være tilfældet, kontakt da en Aut. El-Installatør.

MEGET VIGTIGT

Det stik der er monteret fra fabrikken, skal udskiftes med et trebenet stik, der indeholder jord, eller kobles direkte til jorden afbryder. Maskinen skal tilkobles af aut. El-Installatør. Fabrikant og Importør kan ikke drages til ansvar for skader, opstået som følge af forkert opstilling eller tilslutning.

CE Denne maskine opfylder EEC Direktiv 89/336, 73/23 med efterfølgende ændringer.

● Maskinen må ikke udsættes for vandstænk eller fugt.

● Brug ikke forlængerledninger i fugtige rum.

ADVARSEL:
UNDER VASK KAN
VANDET BLIVE OP TIL 90
GRADER VARMT.

● Før lågen åbnes, bør det kontrolleres at der ikke er vand i maskinen.

KAPPALE 3

TURVALLISUUS-
OHJEITAHUOM ! MUISTA
PUHDISTUKSEN JA
HOIDON YHTEYDESSÄ

● Irrota pistotulppa

● Sulje vesihana

● Kaikki Candy pesukoneet ovat maadoitettuja. Tarkista sähköliitännän maadoitus.

CE Tämä tuote täyttää Direktiivin 89/336/EEC, 73/23/EEC mukaiset määräykset ja myöhemmät muutokset.

● Älä kosketa laitetta kun olet märkä tai paljain jaloin.

● Älä käytä kosteissa tiloissa jatkojohtoja .

HUOM! PESUN AIKANA
VEDEN LÄMPÖTILA VOI
NOUSTA 90°C:een.

● Ennen luukun aukaisemista tarkista, että rummussa ei ole vettä.

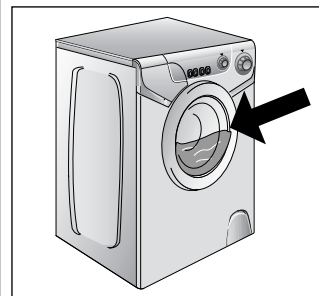
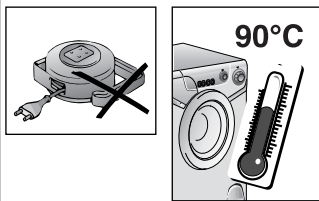
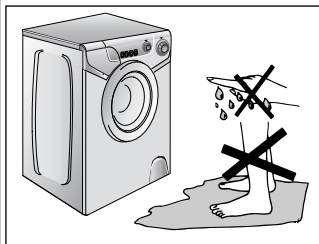
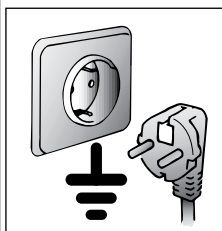
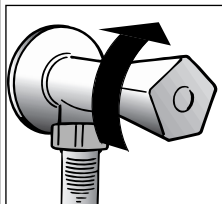
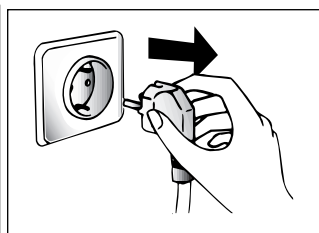

AVSNITT 3

SÄKERHETS-
ANVISNINGAROBS! VID RENGÖRING
OCH SKÖTSEL AV
MASKINEN

● Drag ut kontakten ur eluttaget.

● Stäng vattenkranen.

● Alla Candy maskiner är jordade. Kontrollera att elanslutningen är jordad.

CE Denna produkt uppfyller bestämmelserna i Direktiv 89/336/EEC, 73/23/EEC och senare ändringar.

● Vidrör inte maskinen om Du är våt eller barfota.

● Använd inga skarvsladdar i badrum och våtutrymmen.

OBS! UNDER TVÄTTEN
KAN
VATTENTEMPERATUREN
STIGA TILL 90°C.

● Se till att inte finns något vatten i trumman, när Du öppnar luckan.

KAPITTEL 3

SIKKERHETSREGLER

VIKTIG: MÅ FØLGES VED
ALL RENGJØRING OG ALT
VEDLIKEHOLD

● Trekk ut støpselet.

● Skru av vanntilførselen.

● Alle Candy-maskiner er jordet. Påse at maskinen tilkoples jordet kontakt. Tilkall en autorisert elektriker for å ordne tilkoplingen hvis dette ikke er mulig.

CE Dette apparatet oppfylder betingelsene i direktiv 89/336/EEC, 73/23/EEC med senere endringer

● Ta ikke på maskinen med våte eller fuktige hender eller føtter.

● Bruk ikke maskinen hvis du er barføtt.

● Unngå om mulig å bruke skjøteledninger i våtrom, og vis ekstrem forsiktighet hvis dette ikke er til å unngå.

ADVARSEL: UNDER
VASKEPROGRAMMET
KAN VANNET NÅ EN
TEMPERATUR PÅ OPPTIL
90 °C.

● Før du åpner døren til vaskemaskinen, påse at det ikke er vann igjen i trommelen.

HOOFDSTUK 3

VEILIGHEIDSMAT-
REGELENBELANGRIJK:
VOOR HET
SCHOONMAKEN EN
ONDERHOUD

● Haal de stekker uit het stopcontact.

● Draai de watertoevoer kraan dicht.

● Alle Candy apparaten zijn geaard. Controleer of het hoofdnet wel geaard is. Als dat niet het geval is dient u contact op te nemen met een erkend elektricien.

CE Dit apparaat voldoet aan de EEC richtlijnen 89/336, 73/23 en eventuele wijzigingen.

● Raak het apparaat niet aan met natte of vochtige handen of voeten.

● Gebruik het apparaat niet blootsvoets.

● Als er verlengsnoeren in de badkamer of doucheruimte worden gebruikt moet u extra voorzichtig zijn. Vermijd dat, als dat mogelijk is.

WAARSCHUWIG:
TIJDENS HET
WASPROGRAMMA
KAN DE TEMPERAATUUR
VAN HET WATER
OPLOPEN TOT 90 °C.

● Controleer voordat u de deur van de wasautomaat openmaakt of er geen water in de trommel zit.

DA

- Brug ikke adaptere, eller multistik.
- Lad ikke børn betjene maskinen, uden behørigt opsyn.

● Træk aldrig i apparatets ledning, hverken for at trække stikket ud af kontakten, eller for at flytte maskinen.

● Efterlad ikke maskinen udsat for regn, eller direkte sol.

● Hvis apparatet skal flyttes, løft da aldrig i knapper og sæbeskuffe.

● Ved transport, læn da ikke maskinens front imod sækkevogn. el. lign.

Vigtig:

Hvis maskinen skal stå på et tæppe, pas da på ikke at blokere for ventilation under maskinen.

● Hvis maskinen skal flyttes eller løftes, sørg da for at være to personer, som vist på ill.

● Hvis maskinen går i stå eller ikke virker korrekt. Følg instruktionerne i afsnittet Fejlsøgning. Hvis dette ikke hjælper kontakt de Aut. Candy Service. Reparationer skal altid udføres af Aut, Candy Service center. Anvend altid originale reservedele. I modsat fald bortfalder enhver form for garanti fra Fabrikant og Importør.

● Hvis ledningen (til strømmettet) beskadiges, skal den erstattes med en bestemt ledning, som kan købes hos et autoriseret servicecenter.

FI

● Älä käyttää adapteria tai haaroituspistorasiaa.

● Älä anna lasten leikkiä sähkölaitteilla.

● Irrottaessasi pistotulppaa älä koskaan vedä johdosta tai itse laitteesta vaan tartu pistotulppaan.

● Älä sijoita pesukonetta ulkotiloihin

● Älä nosta konetta kytkimistä tai pesuainekaukalosta.

● Kuljetuksen aikana pesukone ei saa nojata luukkuja vasten.

Tärkeää!

Pesukonetta sijoitettaessa on pidettävä huoli, että koneen pohjassa olevia ilmankiertoaukkoja ei tukita esim. matolla.

● Koneen nostossa on tarpeen kaksi henkilöä kuten kuvassa.

● Mikäli kone on epäkunnossa eikä toimi moitteettomasti, katkaise virta verkkokytkimestä, sulje vesihana äläkä yritä avata luukkuja väkivalloin. Ota yhteyttä valtuutettuun Candy - huoltoon. Näin varmistat koneen asianmukaisen huollon ja turvallisen käytön.

MIKÄLI TUOTETTA KÄYTETÄÄN OHJEIDEN VASTAISESTI TAI HUOLIMATTOMASTI, VASTUU SYNTYVISTÄ ESINE- JA HENKILÖVAHINGOISTA (TUOTEVAHINGOT) LANKEAA TUOTTEEN KÄYTTÄJÄLLE.

● Käytöstä poistettu kone saattaa olla vaarallinen esim. lasten leikeissä. Huolehdi, ettei koneen sisälle voi jäädä lukituksi esim. poistamalla luukku.

● Mikäli virtajohto on vioittunut ota yhteyttä valtuutettuun huoltoliikkeeseen.

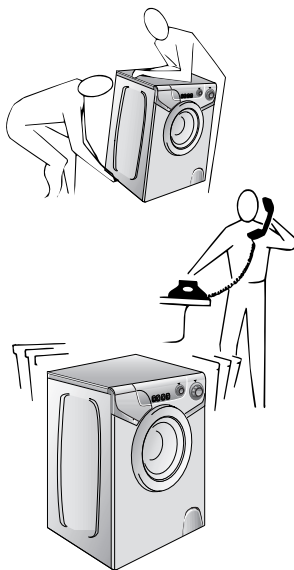
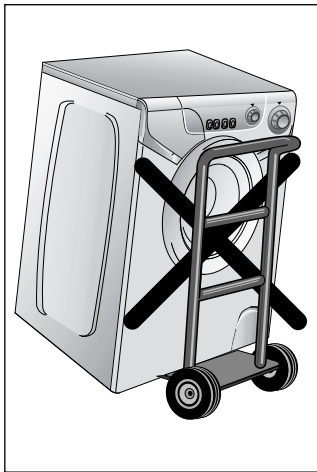
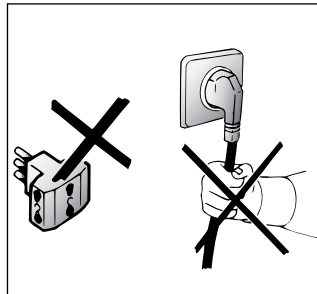

SV

● Anslut inte maskinen till adapter eller skarvdosor.

● Låt inte barn använda maskinen.

● Håll i stickkontakten när Du drar ut den ur eluttaget, inte i sladden.

● Utsätt inte maskinen för vädrets makter (regn, sol etc.).

● Håll inte i vreden eller tvättmedelsbehållaren när Du lyfter maskinen.

● Tvättmaskinen för inte transporterats så att den lutar mot luckan.

Viktigt!

Ifall maskinen placeras på en matta, skall Du se till att luftintagen under maskinen inte täpps till.

● När maskinen lyfts behövs det två personer som på bilden.

● Om maskinen går sönder eller inte fungerar som den skall, slå av strömmen, stäng vattentillförseln och försök inte öppna luckan med våld. Kontakta alltid en auktoriserad Candy serviceverkstad. En sakkunnig service garanterar en säker funktion.

OM PRODUKTEN ANVÄNDS I STRID MED INSTRUKTIONERNA ELLER OVARSAMT, ANSVARAR PRODUKTENS ANVÄNDARE FÖR EVENTUELLA SAK- OCH PERSONSKADOR (PRODUKTSKADOR).

● En maskin som inte längre används kan vara farlig för bl.a. lekande barn. Se till att ingen kan bli instängd i maskinen t ex genom att ta bort luckan.

● Skulle sladden för strömförsörjningen (strömkabeln) skadas, måste den ersättas med en speciell kabel som du kan beställa hos serviceverkstaden.

NO

● Bruk ikke adaptere eller "tjuvkontakter".

● Maskinen må ikke brukes av barn eller ukyndige uten nødvendig tilsyn.

● Trekk alltid i selve støpselet, ikke i ledningen eller vaskemaskinen.

● La ikke vaskemaskinen bli utsatt for regn, sol eller andre værpåvirkninger.

● Løft aldri vaskemaskinen etter knappene eller vaskemiddelbeholderen.

● Ved transport må ikke vaskemaskinens dør lenes mot transporttrallen.

Viktig!

Hvis vaskemaskinen plasseres oppå et teppegulv, må man påse at luftventilene i bunnen ikke blir blokkert.

● Vær alltid to personer ved løfting av vaskemaskinen, som vist på tegningen.

● Hvis vaskemaskinen er defekt, eller ikke virker som den skal, slå av maskinen, steng vanntilførselen og gjør ingen inngrep i maskinen. Ta kontakt med en Candy-representant ved eventuelle reparasjoner, og bruk originale Candy-reservedeler. Hvis ikke, kan sikkerheten ved maskinen bli redusert.

● Dersom strømledningen (til strømmettet) skades, må den erstattes med en bestemt ledning som kan fåes hos et autorisert.

NL

● Gebruik geen verdeelstekkers of meervoudige contactdozen.

● Laat de apparaten niet zonder adequaat toezicht gebruiken door kinderen of door iemand die daar niet bekwaam genoeg voor is.

● Trek niet aan de elektriciteitsdraad of aan het apparaat zelf om de stekker uit het stopcontact te halen.

● Stel het apparaat niet bloot aan atmosferische invloeden (regen, zon, etc.)

● Als u het apparaat wilt verplaatsen til het dan nooit op aan de knoppen of aan de wasmiddellade.

● Laat tijdens het verplaatsen de vuldeur niet tegen de steekwagen steunen.

● Als u het apparaat op een ondergrond met een hoog polig tapijt zet, controleer dan of de opening aan de onderkant vrij blijft.

● Til het apparaat op zoals in de schets is aangegeven.

● Ingeval van storing en/of niet goed functioneren: zet de wasautomaat uit, draai de watertoevoerkraan dicht en kom verder niet aan het apparaat. U hoeft alleen maar contact op te nemen met een Candy Service Dienst voor eventuele reparaties en vraag om originele Candy onderdelen. Als deze regels niet worden opgevolgd zou de veiligheid van het apparaat in gevaar gebracht kunnen worden.

● Als de (hoofd) aanvoerslang beschadigd is, moet deze worden vervangen door een speciale kabel die verkrijgbaar is bij de after sales afdeling van Candy (Glas Service).

DA

KAPITEL 4

FI

KAPPALE 4

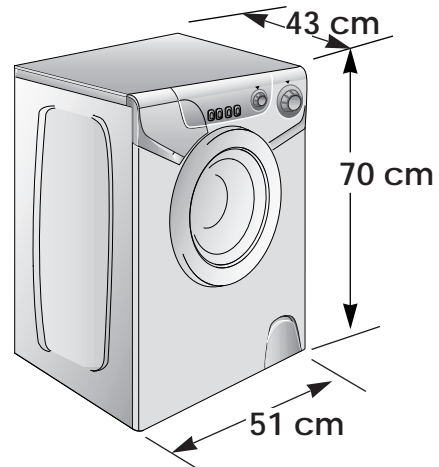

SV

AVSNITT 4

NO

KAPITTEL 4

NL

HOOFDSTUK 4

KAPACITET	TÄYTTÖMÄÄRÄ MAX. KUIVAA PYYKKIÄ	kg	3,5
VANDSTAND NORMAL	VEDEN NORMAALIMÄÄRÄ /TÄYTTÖ	l	9÷13
TILSLUTNINGS	LIITÄNTÄTEHO	W	1300
ENERGI FORBRUG (PROG. 2)	ENERGIANKULUTUS (OHJELMA 2)	kWh	1,4
FORSIKRING (Amp.)	TARVITTAVA SULAKE	A	10
CENTRIFUGERINGS HASTIGHED (Omd/min)	LINKOUSTEHO (kierr./min.)	Giri/min.	1000
VANDTRYK.	TARVITTAVA VEDENPAINE	MPa	min. 0,05 max. 0,8
DRIFT SPÆNDING	TULO JÄNNITE	V	230

TVÄTTMÄNGD MAX TORR TVÄTT	MAX VASKEMENGDE TØRRVASK	CAPACITEIT DROOG WASGOED
NORMAL VATTENMÄNGD	NORMALT VANNIVÅ	NORMAAL WATER NIVEAU
ANSLUTNINGSEFFEKT	FULL EFFEKT	AANSLUITWAARDE
ENERGIFÖRBRUKNING (PROGRAM 2)	STRØMFORBRUK (PROG. 2)	ENERGIEVER BRUIK (PROGR. 2)
SÄKRING	SIKRING I STRØMTILFØRSEL-SKRETSEN AMPERE	STROOMSTERKTE VAN DE ZEKERING
VARVTAL VID CENTRIFUGERING (Varv/min)	OMDREININGSTALL SENTERIFUGE (omdr./min.)	CENTRIFUGE (t/min.)
VATTENTRYCK	VANNTRYKK	DRUK HYDRAULISCHE POMP
SPÄNNING	STRØMSPENNINGEN	NETSPANNING

KAPITEL 5

OPSTILLING OG
TILSLUTNING.

Flyt maskinen tæt til dens endelige placering, uden transportkasse.

Klip binderen, der holder slangerne, over.

Afmonter de to top skruer (A), og tag låget af ved at føre det horisontalt bagud.

Afmonter de to bøsninger (B) med en 19 mm. fastnøgle. Fjern polystyren blokkene.

VIGTIGT:
FJERN IKKE AFSTANDS
STYKKE OVER TVÆR
STIVEREN.

Monter lågen igen med skrue (A).

ADVARSEL:
INDPAKNINGSMATERIA-
LER PLASTIK - FOLIE -
POLYSTYREN O.S.V. KAN
VÆRE FARLIGT FOR
MINDRE BØRN, OG BØR
FJERNES UMIDDELBART
EFTER UDPAKNING.

KAPPALE 5

KÄYTTÖONOTTO
ASENNUS

Poista pakkausaluista ja siirrä kone lähelle lopullista sijoituspaikkaa.

Katkaise johtojen nippuside.

Irrota kansilevyn kaksi kiinnitysruuvia A ja poista kansilevy liuttamalla sitä vaakatasossa taaksepäin.

Poista tukiraudan kaksi kiinnikettä B (avaajalla) ja poista styroksilevy C tukiraudan alta.

TÄRKEÄÄ:
ÄLÄ POISTA
STYROKSIVÄLIKAPPALET
TA TUKIRAUDAN
PÄÄLTÄ.

Kiinnitä kansilevy takaisin paikalleen kahdella ruuvilla A.

VAROITUS :
ÄLÄ JÄTÄ
PAKKAUSMATERIAALIA,
ERITYISESTI MUOVIA
LASTEN

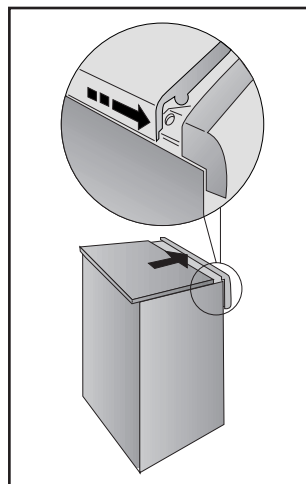
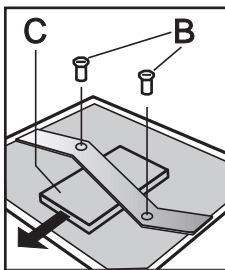
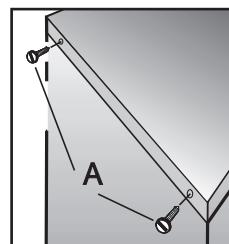
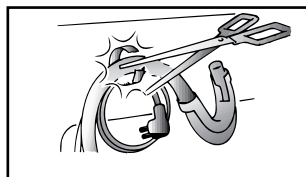
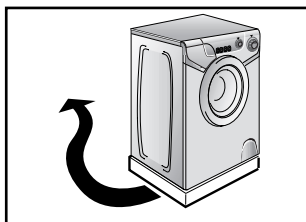

AVSNITT 5

IDRIFTTAGNING
INSTALLATION

Tag bort förpackningsunderlaget och ställ maskinen i närheten av dess slutliga plats.

Kapa bandet kring slangerna.

Skruva loss de två fästskruvarna i locket och tag bort locket genom att dra det bakåt i horisontal nivå.

Tag bort stödjärnets två fästen B (med nyckel) och styrenskivan C under järnet.

VIKTIGT!
TAG INTE BORT
STYRENSKIVORNA
OVANPÅ STÖDJÄRNET.

Montera fast locket med de 2 skruvarna A.
Kontrollera att locket går odrentligt på sin plats enligt bilden.

VARNING!
TÄNK PÅ ATT
FÖRPACKNINGSMATE-
RIAL, SPECIELLT PLASTER
KAN VARA FARLIGA
FÖR BARN.

KAPITTEL 5

MONTERING OG
OPPSTARTING

Flytt maskinen uten transportsikringen til et sted nær der hvor den skal stå.

Kutt klemmene som fester røret.

Skru løs de to øverste skruene A og fjern lokket ved å trekke det ut horisontalt.

Skru løs de to avstiverne B på tverrstykket (med en skrunøkkel H. 19) og fjern avstandsstykket i isopor plassert under den (C).

VIKTIG:
IKKE FJERN ISOPORS-
AVSTANDSSTYKKET
Plassert OVER
TVERRSTYKKET.

Monter lokket på igjen og skru det fast med de to skruene A.

ADVARSEL:
EMBALLASJEN MÅ
OPPBEVARES
UTILGJENGELIG FOR
BARN, DA DEN KAN
VÆRE FARLIG.

HOOFDSTUK 5

IN ELKAAR ZETTEN
EN INSTALLEREN

Breng de machine zonder de onderkant van de verpakking dicht bij de plaats waar hij komt te staan.

Knip het ringetje waarmee de slang en de snoer vast zit door.

Draai de twee schroeven aangegeven door A los en neem de dekplaat af. Verwijder de kartonnen verpakking.

Draai ook de twee moeren bij B los en verwijder deze. Dit kan met een sleutel nummer 19. Neem de plastic afstandhouder weg die onder de houder zat.

ATTENTIE:
NEEM NIET DE PLASTIC
AFSTANDHOUDER WEG
DIE BOVEN DE
DWARSBALK ZIT.

Monteer de afdekplaat weer met de schroeven A. Controleer bij het monteren van het bovenblad dat de gaatjes aan de zijkant van het bovenblad voor de Schroefopeningen vallen, zoals getoond op de tekening.

WAARSCHUWING:
ZORG ERVOOR DAT HET
VERPAKKINGSMATERIAAL
BUITEN HET BEREIK
VAN KINDEREN BLIJFT
OMDAT DAT GEVAAR
KAN OPLEVEREN.

DA

Monter den porøse bundplade som vist på tegningen.

Forbind tilgangs slangen til hanen.

Når maskinen opstilles, anbefaler vi at De anvender den med leverede nye vand tilslutnings slange. I stedet for den gamle slange som sad på Deres gamle apparat.

**VIGTIGT:
LUK IKKE OP FOR
HANEN.**

Placer maskinen der hvor den permanent skal stå. Placer afløbs slangen over kanten på vasken eller badekarret, pas på at slangen ikke vrider eller er knækket sammen.

Det er endnu bedre at forbinde afløbet til en fast installation. Røret som slangen skal hægtes i skal have en diameter der er større end selve afløbs slangen. Højden på den faste installation skal være min. 60 cm over sulvet. For at undgå at slangen knækker, kan denne monteres i den medfølgende bøjning.

FI

Kiinnitä aaltomainen pohjalevy koneen pohjaan kuvan mukaisesti.

Liitä tulovesiletku vesihanaan.

Laite täytyy liittää vesijohtoverkostoon käyttämällä uutta täyttöletkua. Vanhaa täyttöletkua ei saa käyttää.

**TÄRKEÄÄ!
ÄLÄ AVAA
VESIHANAA VIELÄ.**

Siirrä pesukone seinän viereen. Tarkista, että letkut eivät ole taitteilla.

Poistoletku kiinnitetään kiinteään viemäriputkeen, vedenjuoksuputkeen tai ripustetaan pesualtaan reunaan. Vedenjuoksuputken halkaisijan on oltava suurempi kuin poistoletkun. Kaikissa asennustavoissa on tarkistettava, että poistoputki on vähintään 50 cm lattiapinnan yläpuolella. Tarvittaessa voidaan käyttää apuna koneen mukana toimitettua letkunpidikettä.

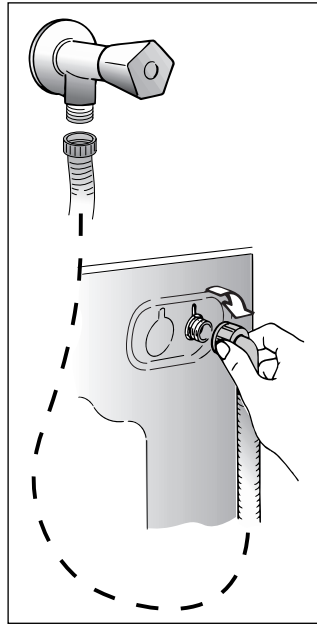
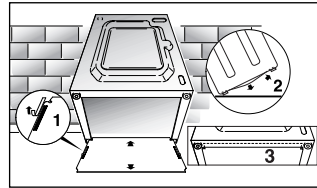

SV

Montera den räfflade, porösa bottenplattan som bilden visar.

Anslut tvättmaskinens tillopps slang till vattenkran.

Apparaten bör kopplas till vattennätet med den medföljande påfyllningsslangen. Gammal slang får ej användas.

**OBS!
ÖPPNA INTE
VATTENKRANEN ÄNNU.**

Ställ tvättmaskinen vid väggen och kontrollera, att det inte finns veck på slangen.

Avloppsslangen ansluts till ett fast avloppsrör, vattenavrinningsrör eller hängs över kanten på en tvättho. Diametern på vattenavrinningsröret skall vara större än avloppsslangens. Oberoende av installationssätt, skall avloppsslangens utlopp vara placerat minst 50 cm över golvet. Vid behov kan den medföljande styva slanghållaren användas.

NO

Fest den korrugerte bunnplaten som vist på figuren.

Koppl vannrøret til kranen.

Når maskinen skal oppstilles anbefaler vi at De bruker den leverte nye vanntilslutningsslangen, i stedet for den gamle tilslutningsslangen som satt på det gamle apparatet.

**VIKTIG: SKRU IKKE PÅ
VANNET.**

Plasser vaskemaskinen opp mot veggen. Hekt utløpsrøret til kanten av badekaret, og påse at det ikke er noen knekker eller innsnevninger på røret.

Det er best å kople utløpsrøret til et fast utløp med større diameter enn utløpsrøret og en høyde på minst 50 cm. Bruk om nødvendig plastrøret som følger med.

NL

Bevestig het geribbelde materiaal op de bodem, zoals op de figuur.

Verbind de watertoevoerslang met de waterkraan.

Het apparaat moet aangesloten worden aan de waterkraan met behulp van de watertoevoerslang. Maak gebruik van de nieuwe watertoevoerslang, gebruik niet de oude!

**BELANGRIJK:
DRAAI DE WATERKRAAN
NIET OPEN**

Zet de wasmachine dicht tegen de muur aan. Let er op dat er geen bochten of vernauwingen in de buis zitten.

Het is het beste om de afvoerslang aan te sluiten op een vaste afvoer met een doorsnee die groter is dan die van de afvoerslang en op een hoogte van minstens 50 cm. Gebruik zonodig de blygeleverde slanggeleider.

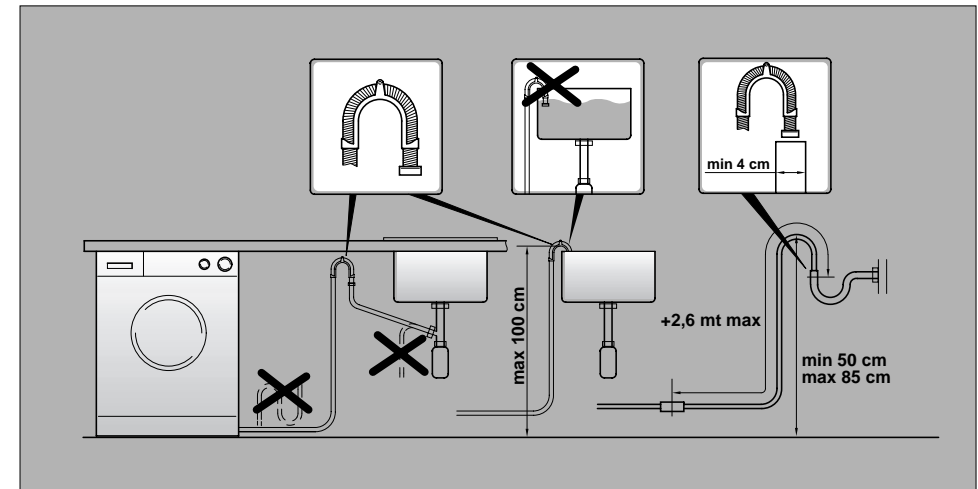
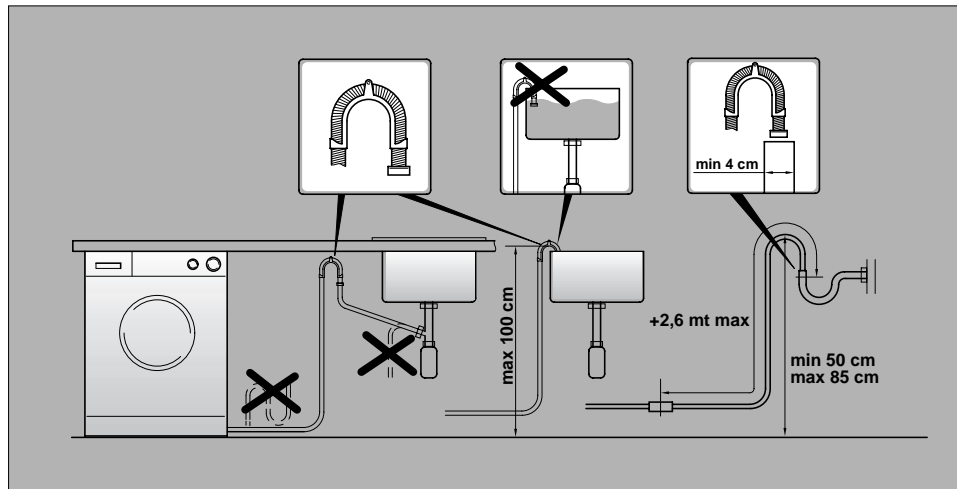

DA

Påklæb den medfølgende label på det ønskede sprog på udtrækspladen.

Juster maskinen med de forreste ben.

a) Contra møtrikken løsnes.

b) Drej de justerbare ben indtil maskinen står plant og fast.

c) Spænd contra møtrikken igen.

Kontroller at maskinens ON/OFF knap ikke er aktiveret.

Kontroller at programvælgeren står på "0", og at lågen er lukket.

Forbind maskinen til El-Installation.

Maskinens elektriske tilslutning bør foretages til en stikkontakt eller tilslutningsdåse som er tilgængelig uden at det er nødvendigt at fjerne maskinen først.

FI

Koneen mukana toimitetaan suomenkielinen pesuohjelmatarra. Kiinnitä tarra ulosvedettävään pidikkeeseen ohjauspanelissa.

Säädä kone suoraan etujalkojen avulla.

a) *Avaa lukitusmutteri kiertämällä myötäpäivään.*

b) *Säädä kone suoraan säätöjalkojen avulla. Tarkista suoruus vesivaa'alla.*

c) *Lukitse säätöjalat kiertämällä lukitusmutterit vastapäivään koneen pohjaan asti.*

Varmista, ettei käynnistyskytkin (C) ole alaspainettuna.

Varmista, että kaikki kytkimet ovat O - asennossa ja luukku on suljettuna.

Laita pistotulppa pistorasiaan.

Laitte on sijoitettava siten, että pistotulppa voidaan irroittaa laitetta siirtämättä.

Painamalla käynnistyskytkin alas syttyy käynnin merkkivalo. Mikäli näin ei tapahdu, katso "tarkistuslistasta".

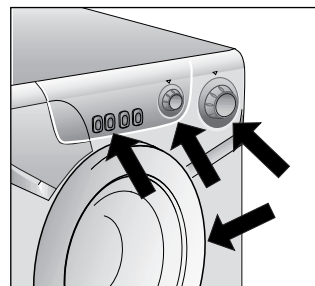
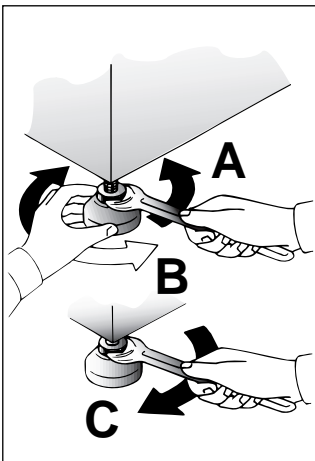
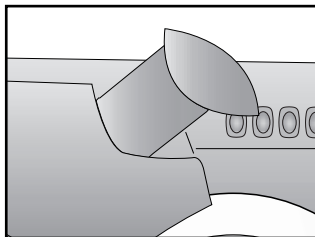

SV

Klistra fast den medföljande etiketten på önskat språk på den utdragbara plattan för programguiden .

Justera maskinen så att den står rakt med hjälp av framfötterna.

a) Öppna låsmutterarna genom att vrida dem medurs.

b) Justera maskinen så att den står rakt med hjälp av fötterna. Kontrollera med vattenpass.

c) Lås fötterna och dra åt låsmutterarna moturs mot maskinens botten.

Se till att Start/Stopp-knappen (C) inte är intryckt.

Kontrollera att alla knappar är i O-läge och luckan stängd.

Sätt in stickkontakten i uttaget.

Apparaten bör placeras så att el-ledningen kan kopplas och lösgöras utan att behöva flytta på apparaten.

NO

Sett det medfølgende klistremerket på det ønskede språk på den uttrekkbare platen.

Reguler føttene foran slik at maskinen står jevnt.

a) Drei mutteren med urviserne for å løsne justeringskruen.

b) Drei foten for å heve eller senke den til den står solid på gulvet.

c) Lås foten i stilling ved å skru fast igjen mutteren ved å dreie mot urviserne.

Se etter at av/på-knappen (C) ikke er trykket inn.

Se etter at alle bryterne står på "O" og at vaskemaskinens dør er lukket.

Sett støpselet i kontakten.

Den elektriske tilslutningen til maskinen bør være til en stikkontakt eller skøteledning som er tilgjengelig uten at man behøver å fjerne maskinen først.

NL

Plak de bijvoegde sticker op het uitschuifbare plaatje. Let op de juiste taal.

Zet de machine waterpas door middel van de voorvoetjes.

a) Kontra moer losdraaien

b) Apparaatwaterpas zetten m.b.v. verstelbare voeten (maak eventueel gebruik van een waterpas)

c) Kontra moer weer vastdraaien.

Zorg er voor dat de Aan/uit toets (C) niet is ingedrukt.

Controleer of alle knoppen op "0" staan en of de vulder gesloten is.

Steek de stekker in het stopcontact.

Na installatie, plaatst u het apparaat zo, het stopcontact makkelijk toegankelijk is.

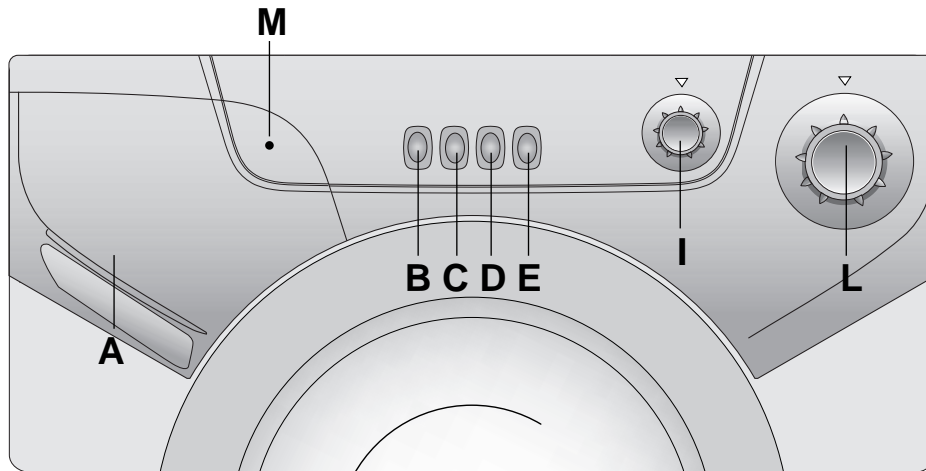

FUNKTIONS OVERSIGT

Sæbe skuffe
 Knap for lågeåbning
 Tænd/sluk knap
 Knap for unkladelse af centrifugering
 Knap for ekstra skyl
 Variabel termostat
 Timer knap for valg af program
 Udtræksplade med vaskeprogramoversigt

OHJAUSTAULU

Pesuainekotelo
 Luukunaukaisu kytkin
 Käynnistyskytkin
 Linkouksen poisto-kytkin
 Lisähuuhdeltu
 Lämpötilanvalitsin
 Ohjelmanvalitsin
 Työnä pesuohjelmataulukko paikalleen

A
 B
 C
 D
 E
 I
 L
 M

MANÖVERPANEL





Tvättmedelsbehållare
 Lucköppningsknapp
 Start/Stopp-knapp
 Knap för bortkoppling av centrifugering
 Knapp för extra sköljning
 Temperaturväljare
 Programväljare
 Tvättprogram-guiden i infällt läge

KONTROLLPANEL

Beholder for vaskemiddel
 Knapp for åpning av dør
 Av/på-knapp
 Utkopling av sentrifuge
 Ekstra skylle knapp
 Innstilling av vasketemperatur
 Tidsur for vaskeprogrammer
 Uttreksplate med vaskeprogramtabell

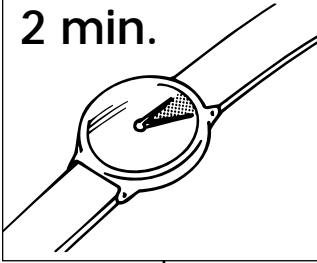
BEDIENINGSPANEEL

Wasmiddelbakje
 Toets openen vuldeur
 Aan/uit Toets
 Toets om centrifuge uit te schakelen
 "Extra spoelen" toets
 Knop instellen temperatuur wasprogramma
 Programmaknop wassen
 Schuif het plaatje met de wasprogramma-tabel in de daarvoor bestemde opening

<p>DA</p> <p>BESKRIVELSE AF FUNKTIONER</p>	<p>FI</p> <p>OHJAUSTAULUN SELITYKSET</p>		
<p>KNAP FOR LÅGEÅBNING</p> <div data-bbox="91 336 389 587" style="border: 1px solid black; padding: 5px;"> <p>VIGTIGT: EN SPECIEL SIKKERHEDS ANORDNING FORHINDRER LÅGEÅBNING UMIDDELBART EFTER PROGRAM AFSLUTNING. EFTER AFSLUTNING VENT I CA 2 MIN FØR LÅGEN KAN ÅBNES.</p> </div>	<p>LUUKUNAUKAISU KYTKIN</p> <div data-bbox="427 336 725 643" style="border: 1px solid black; padding: 5px;"> <p>HUOM! LUUKUSSA ON TURVALUKITUS, JOKA ESTÄÄ LUUKUN AUKAISUN VÄLITÖMÄSTI PESUN/LINKOUKSEN JÄLKEEN. ODOTA N. 2 MINUUTTIA ENNEN KUIN AUKAISET LUUKUN.</p> </div>	<p>B</p> <div data-bbox="757 296 1072 587" style="border: 1px solid black; padding: 5px;"> <p>2 min.</p>  </div>	
<p>TÆND/SLUK KNA</p>	<p>KÄYNNISTYSKYTKIN</p>	<p>C</p>	
<p>KNAP FOR UNDLADELSE AF CENTRIFUGERING</p> <p>Ved at trykke denne knap ind er det muligt at overspringe centrifugeringen, på alle programmer. Dette kan være nyttigt hvis det ønskes at vaske strygefrít eller Syntetiske tekstiler på et normalprogram.</p>	<p>LINKOUKSEN POISTO-KYTKIN</p> <p>Painamalla tämä kytkin alasentoon voidaan linkous poistaa mistä tahansa ohjelmasta. Linkouksen poisto sopii erikoiskäsittelylle puuvillalle ja siiväville sekoitetekstiileille.</p>	<p>D</p>	

<p>SV</p> <p>MANÖVERPANE- LENS FUNKTIONER</p>	<p>NO</p> <p>OVERSIKT OVER KONTROLLER</p>	<p>NL</p> <p>BEDIENINGSPANEEL</p>
<p>LUCKÖPPNINGSKNAPP</p> <div data-bbox="1191 336 1489 611" style="border: 1px solid black; padding: 5px;"> <p>OBS! LUCKAN HAR EN SÄKERHETSSPÄRR SOM GÖR ATT DEN INTE KAN ÖPPNAS OMEDELBART EFTER TVÄTTNING/ CENTRIFUGERING. VÄNTA CA 2 MINUTER INNAN DU ÖPPNAR LUCKAN.</p> </div>	<p>KNAPP FOR ÅPNING AV DØR</p> <div data-bbox="1529 336 1827 643" style="border: 1px solid black; padding: 5px;"> <p>VIKTIG: DØREN ER UTSTYRT MED EN SPEIELL SIKRING SOM GJØR AT DEN IKKE ÅPNER SEG STRAKS VASKINGEN/ SENTRIFUGERINGEN ER FERDIG. ETTER SENTRIFUGERING, VENT OPPTIL 2 MINUTTER FØR DU ÅPNER DØREN.</p> </div>	<p>TOETS OM VULDEUR TE OPENEN</p> <div data-bbox="1868 336 2166 619" style="border: 1px solid black; padding: 5px;"> <p>BELANGRIJK: EEN SPECIALE VEILIGHEIDSVERGREN- DELING ZORGT ERVOOR DAT DE VULDEUR NA AFLOOP VAN HET WASPROGRAMMA NIET OPEN KAN. WACHT NA HET CENTRIFUGEREN NOG 2 MINUTEN VOOR U DE VULDEUR OPENT.</p> </div>
<p>START/STOPP—KNAPP</p>	<p>AV/PÅ-KNAPP</p>	<p>AAN/UIT TOETS</p>
<p>KNAPP FÖR BORTKOPPLING AV CENTRIFUGERING</p> <p>Tryck in denna knapp när Du inte vill ha någon centrifugering. Bortkoppling av centrifugering rekommenderas för specialbehandlade bomullstextilier och för ömtåliga blandtextilier.</p>	<p>UTKOPLING AV SENTRIFUGE</p> <p>Ved å trykke på denne tasten er det mulig å kople ut sentrifugeringen i alle programmer. Dette anbefales ved programmer med 90 °C og 60 °C ved spesielle stoffer (som cottonova og stoffer med fast press), samt blandete ømtålige stoffer.</p>	<p>TOETS OM CENTRIFUGE UIT TE SCHAKELEN</p> <p>Om kreuken van weefsels te voorkomen kunt u met deze toets de centrifugegang na alle wasprogramma's uitschakelen.</p>

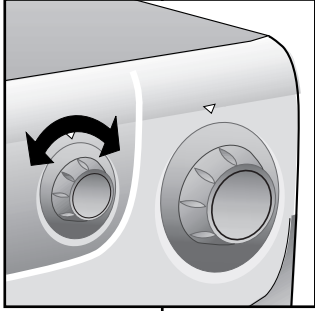
<p>DA</p> <p>KNAP FOR EKSTRA SKYL</p> <p>Afhængigt af det valgte program vil der blive tilsat mere vand til skyllingerne, eller tilføjet flere skyllinger. Kan være nyttigt for mennesker med overfølsomhed, eller til baby tøj.</p>	<p>FI</p> <p>LISÄHUUHTELU</p> <p><i>Ohjelmavalinnasta riippuen lisähuuhtelupainikkeella lisätään huuhtelussa käytettävän veden määrää tai yksi huuhtelukerta. Tämä on erityisen tärkeää allergisille ja herkkäihoisille henkilöille (mm. pikkulapset).</i></p>	<p>E</p> 		<p>SV</p> <p>KNAPP FÖR EXTRA SKÖLJNING</p> <p><i>Beroende på det valda programmet kan mera vatten fås till sköljningsskedet eller en extra sköljning väljas med denna knapp. Detta är speciellt viktigt för allergiker och personer med ömtålig hy (bl.a.småbarn).</i></p>	<p>NO</p> <p>EKSTRA SKYLLE KNAPP</p> <p><i>Avhengig av hvilket program man har valgt, vil det bli tilsatt mer vann til skyllingene, eller tilføyet flere skyllinger. Dette er særlig viktig for personer med ømtålig hud (allergiske hudreaksjoner).</i></p>	<p>NL</p> <p>TOETS "EXTRA SPOELEN"</p> <p><i>Door deze toets in te drukken wordt er bij elke spoeling meer water toegevoegd of een extra spoeling toegevoegd. Dit is vooral belangrijk voor mensen met een gevoelige huid.</i></p>
<p>VARIABEL TERMOSTAT.</p> <div data-bbox="91 807 387 879" style="border: 1px solid black; padding: 5px; margin-bottom: 10px;"> <p>KNAPPEN KAN DREJES I BEGGE RETNINGER</p> </div> <p>Den trinløse termostat giver mulighed for frit at vælge den temperatur der giver det bedste resultat. Der kan altid vælges en lavere temperatur, end den programmet angiver i programoversigten. Det er ikke muligt at vælge en højere temperatur. Sker det, vil det være den temperatur der er angivet for det valgte program, der bliver anvendt.</p> <div data-bbox="91 1278 387 1430" style="border: 1px solid black; padding: 5px;"> <p>ADVARSEL: VASK ALDRIG TØJ PÅ HØJERE TEMPERATUR END DER ER ANGIVET I VASKEANVISNINGEN</p> </div>	<p>LÄMPÖTILANVALITSIN</p> <div data-bbox="432 807 728 911" style="border: 1px solid black; padding: 5px; margin-bottom: 10px;"> <p>VALITSINTA VOIDAAN KIERTÄÄ MOLEMPIIN SUUNTIIN</p> </div> <p><i>Lämpötilanvalitsimella voit valita haluamasi pesulämpötilan. Pesuohjelmataulukossa on korkein suositeltu lämpötila kullekin pesuohjelmalle, jota tarpeen mukaan voit alentaa.</i></p> <div data-bbox="432 1278 728 1414" style="border: 1px solid black; padding: 5px;"> <p>HUOMI! ÄLÄ YLITÄ SUOSITELTUJA MAKSIMILÄMPÖTILOJA !</p> </div>	<p>I</p> 		<p>TEMPERATURVÄLJARE</p> <div data-bbox="1198 807 1494 879" style="border: 1px solid black; padding: 5px; margin-bottom: 10px;"> <p>KAN VRIDAS ÅT BÅDA HÄLLEN</p> </div> <p>Med temperaturväljaren väljs önskad tvätttemperatur. I tvättprogramtabellen hittar Du den rekommenderade temperaturen för varje tvättprogram, som Du efter behov kan sänka.</p> <div data-bbox="1198 1278 1494 1430" style="border: 1px solid black; padding: 5px;"> <p>OBS! ÖVERSKRID INTE DE REKOMMENDERADE MAXIMITEMPORATURERNA!</p> </div>	<p>KONTROLL FOR VASKETEMPERATUR</p> <div data-bbox="1536 807 1832 879" style="border: 1px solid black; padding: 5px; margin-bottom: 10px;"> <p>KAN DREIES I BEGGE RETNINGER</p> </div> <p><i>Med denne kontrollen er det mulig å redusere, men ikke øke, temperaturen i et vaskeprogram. Oversikten over programmene viser den maksimale temperaturen som anbefales i hvert vaskeprogram.</i></p> <div data-bbox="1536 1278 1832 1382" style="border: 1px solid black; padding: 5px;"> <p>ADVARSEL: DENNE TEMPERATUREN MÅ ALDRI OVERSKRIDES</p> </div>	<p>KNOP INSTELLEN TEMPERATUUR WASPROGRAMMA</p> <div data-bbox="1874 807 2170 879" style="border: 1px solid black; padding: 5px; margin-bottom: 10px;"> <p>DRAAIT IN BEIDE RICHTINGEN</p> </div> <p>Met deze knop is het mogelijk de gewenste temperatuur voor het wasprogramma in te stellen. De wasprogramma's geven de maximum temperatuur aan die voor elk soort wasgoed geadviseerd wordt.</p> <div data-bbox="1874 1278 2170 1430" style="border: 1px solid black; padding: 5px;"> <p>BIJ OverschRIJDING VAN DEZE TEMP. WORDT AUTOMATISCH DE GEADVISEERDE TEMP. AANGEHOUDEN.</p> </div>

DA

TIMER KNAF FOR VALG AF PROGRAM

VIKTIGT: DREJ ALTID PROGRAMVÆLGEREN MED URET. FORSØG ALDRIG AT DREJE KNAPPEN MOD URET. TRYK IKKE TÆND/SLUK KNAPPEN IND FØR PROGRAMMET ER VALGT.

Program oversigten beskriver programmet for det nummer eller symbol der er valgt.

VIKTIGT: HVIS DET ER NØDVENDIGT AT ÆNDRE PROGRAMMET EFTER DEN ER STARTET GØRES FØLGENDE: SLUK PÅ TÆND/SLUK KNAPPEN, DREJ PROGRAMKNAPPEN HEN PÅ DET NYE PROGRAM OG TÆND IGEN FOR TÆND/SLUK KNAPPEN.

FI

OHJELMANVALITSIN

HUOM ! KIERRÄ OHJELMANVALITSINTA VAIN MYÖTÄPÄIVÄÄN , EI KOSKAAN VASTAPÄIVÄÄN. ÄLÄ PAINA KÄYNNISTYSKYTKINTÄ (C) ALAS ENNENKUIN OLET VALINNUT OHJELMAN.

Käytä pesuohjelmataulukkoa hyväksesi valitessasi ohjelmaa numeron tai pesuohjemerkitöjen mukaan.

TÄRKEÄÄ: JOS HALUAT VAIHTAA KESKEN PESUN PESUOHJELMAA KYTKE VIRTA POIS KÄYNNISTYSKYTKIMEST Ä JA TEE OHJELMAVALINTA JUDELLEEN, TAI MUUTEN OHJELMA PALAA AUTOMAATTISESTI AIEMMIN VALITTUUN OHJELMAAN MUUTAMAN MINUUTIN KULUTTUA.

L

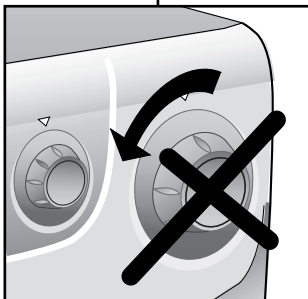

SV

PROGRAMVÄLJARE

OBS! PROGRAMVÄLJAREN FÅR EJ VRIDAS MOTURS, BARA MEDURS. TRYCK INTE IN START/STOPP-KNAPPEN (C) INNNAN DU VALT PROGRAMMET.

Välj tvättprogram med hjälp av programtabellen eller plaggens tvättmärkning.

VIKTIGT: OM DET BLIR NÖDVÄNDIGT ATT ÄNDRA ETT PROGRAM SOM REDAN HAR STARTAT, REKOMMENDERAR VI ATT DU STÄNGER AV MED HUVUDBRYTAREN (ON/OFF) INNAN DU VRIDER PÅ PROGRAMVÄLJAREN. ANNARS ÅTERFÖR MASKINEN PROGRAMVÄLJAREN TILL DET URSPRUNGLIGA LÄGET EFTER NÅGRA MINUTER.

NO

TIDSUR FOR VASKEPROGRAMMER

VIKTIG: DENNE KNAPPEN MÅ ALLTID DREIES MED URVISERNE, ALDRI MOT URVISERNE. TRYKK IKKE PÅ KNAPPEN "PÅ" (C) FØR DU HAR VALGT PROGRAM.

Tabellene beskriver vaskeprogrammene med tall eller symboler.

VIKTIG: HVIS DET ER NØDVENDIG Å ENDRE PROGRAMMET EFTER DET ER STARTET GJØRES FØLGENDE: SLUKK PÅ TENN/SLUKK KNAPPEN, DREI PROGRAMKNAPPEN PÅ DET NYE PROGRAM OG TENN IGJEN FOR TENN/SLUKK KNAPPEN.

NL

KNOP WASPROGRAMMA'S

BELANGRIJK: DRAAI DE KNOP ALTIJD MET DE KLOK MEE, NOOIT TEGEN DE KLOK IN. DRUK DE "AAN" TOETS (C) NIET IN VOORDAT HET PROGRAMMA IS INGESTELD.

Het overzicht geeft de wasprogramma's aan op grond van het gekozen nummer of symbool.

BELANGRIJK: ZODRA HET PROGRAMMA IS GESTART KAN DE SELECTIE ALLEEN VERANDERD WORDEN DOOR HET INDRUKKEN VAN DE STARTKNOP. DAN KUNT U HET PROGRAMMA WIJZIGEN EN OPNIEUW OPSTARTEN DOOR DE STARTKNOP IN TE DRUKKEN. DOET U DIT ZONDER DE STARTKNOP IN TE DRUKKEN, ZAL HET PROGRAMMA TERUGKEREN NAAR HET STARTPROGRAMMA.

KAPITEL 7

SÆBE SKUFFEN

Sæbeskuffen er opdelt i 2 rum.

- Den første mærket "I" er til klarvask.
- Det andet rum  er til skyllemiddel.

Hvis der anvendes blegemiddel, brug da rummet  til skyllemiddel.

Hvis der ønskes vask med forvask, kom da sæben direkte i tromlen.

Når 32 minutters hurtigprogrammet vælges, skal vaskepulveret placeres direkte i maskinen og ikke i sæbeskuffen.

VIKTIGT:
HUSK PÅ AT NOGLE FLYDENDE VASKEMIDLER KAN VÆRE MEGET SVÆRE AT SKYLLE UD AF BEHOLDEREN. I SÅDANNE TILFÆLDE ANBEFALES DET I STEDET AT ANVENDE VASKEBOLD

VIKTIGT:
BRUG KUN FLYDENDE SKYLLEMIDDEL OG BLEGEMIDDEL.

KAPPALE 7

PESUAINEKOTELO

Pesuainekotelo on jaettu 2 kaukaloon :

- Ensimmäinen, "I", on varsinainen pesun pesuaine.
- Toinen kaukalo  on tarkoitettu huuhteluaineelle , tärkille ym. lisäaineille

Käytettäessä erillistä valkaisuainetta se annostellaan  huuhteluainekaukaloon.

Käytettäessä esipesua (ohjelma 1) pesuaine annostellaan suoraan rumpuun.

Valittaessa 32 min pikaohjelma, annostellaan pesuaine suoraan rumpuun.

HUOM !
JOKUT PESUAINHEET HUUHTOUTUVAT HUONOSTI PESUAINEKAUKALOSTA. TÄLLÖIN SUOSITTELEMME KÄYTTÄMÄÄN PESUPALLOA, JOKA ASETETAAN RUMPUUN.

HUOM !
KÄYTÄ VAIN NESTEMÄISIÄ AINEITA HUUHTELUAINEKAUKALOSSA.

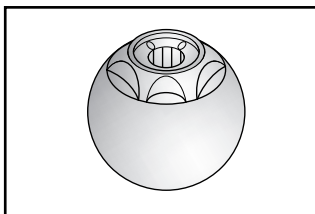
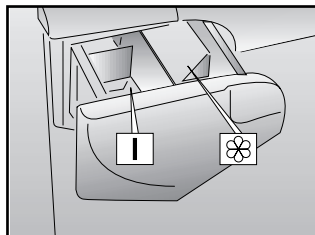

AVSNITT 7

TVÄTTMEDELS-
BEHÅLLARE

Tvättmedelsbehållaren är indelad i 2 fack:

- Den första med tecknet "I" anger tvättmedel för huvudvätt.
- Sköljmedel, stärkelse m.m. tillsatser, i det facket .

Vid användning av blekningsmedel doseras  medlet i sköljmedelsfacket.

Vid användning av förtvätt (program 1) doseras tvättmedlet direkt i trumman.

Vid val av "32 min snabbprogram" lägg i tvättmedlet direkt inne i trumman.

OBS !
VISSA TVÄTTMEDEL ÄR SVÅRA ATT FÅ BORT UR FACKEN . FÖR SÅDANA FALL REKOMMEDERAS EN TVÄTTBOLL, SOM LÄGGS IN I TRUMMAN.

OBS!
ANVÄND BARA FLYTANDE MEDEL I SKÖLJMEDELSFACKET.

KAPITTEL 7

BEHOLDER FOR
VASKEMIDDEL

Beholderen for vaskemiddel har 2 skuffer:

- Den første som er merket "I" er til hovedvask.
- Den andre skuffen  er for spesielle tilsetningsstoffer, tøymyknere, parfym, stivelse osv.

Hvis du velger blekeprogrammet. Skal du bruke bløtemiddelskuffen .

Hvis du velger forvask, plasserer du vaskemiddelet direkte i trommelen.

Ved bruk av 32 minutters Rapid program, husk å putte vaskepulveret direkte i vasketromlen.

VIKTIG: HUSK AT EN DEL VASKEMIDLER ER VANSKELIGE Å FJERNE. I SLIKE TILFELLER ANBEFALER VI AT DU BRUKER VASKEBALL FOR PLASSERING DIREKTE I TROMMELEN.

VIKTIG:
I DEN ANDRE SKUFFEN MÅ DET BARE BRUKES FLYTENDE STOFFER.

HOOFDSTUK 7

WASMIDDELBAKJE

Bestaat uit 2 afzonderlijke vakjes:

- Het eerste vakje "I" is voor het hoofdwasmiddel.
- Het tweede  is voor speciale toevoegingen, verzachters, geurmiddelen, stijfsel, bleekwater, enz.

Als u wilt wassen met bleekmiddel, programma, dan kunt u dit toevoegen via het wasverzachterbakje .

Als u een programma kiest met voorwas dan kunt u het poeder rechtstreeks in de trommel doen.

Als u een programma 32 minuten selecteert, dan kunt u het poeder rechtstreeks in de trommel doen.

BELANGRIJK:
U DIENT ER REKENING MEE TE HOUDEN DAT SOMMIGE WASMIDDELEN MOEILIK TE VERWIJDEREN ZIJN. IN DAT GEVAL RADEN WIJ U AAN OM EEN WASBOLLETJE IN DE TROMMEL TE GEBRUIKEN.

BELANGRIJK:
HET TWEDE VAKJE IS ALLEEN ZIJN ALLEEN BESTEMD VOOR VLOEIBARE STOFFEN.

KAPITEL 8

VALG AF
PROGRAM

Til at behandle de forskellige tekstiltyper, og forskellige tilsudsgradsgrader, har denne maskine 3 forskellige program-områder. (se programoversigt).

1 normal vask - kogevaske - normale tekstiler

Dette program er udviklet for at give de bedste vaskeresultater. Skyl og mellemcentrifuge sikrer perfekt skylning, der effektivt fjerner alle sæberester. Trinvis afkøling af vandet sikrer at tøjet ikke krøller. En afsluttende kraftig centrifugering sikrer en lille restfugtighed.

2 finvask - syntetisk vask

Under finvask arbejder maskinen med skåne vaskebevægelser, der er meget nøje afstemt til de syntetiske stoffer. De tre skyl med ekstra høj vandstand, giver tøjet en meget skånsom behandling, og et meget fint vaskeresultat.

3. Skånevask, uldvask og håndvask.

Disse programmer anvendes selvfølgelig til det vasketøj som kræver særlig behandling ofte fordi tøjet ikke kan tåle høje temperaturer eller voldsomme vaskebevægelser. Følg anvisningen på tøjet. Uld programmet er beregnet til " vaskbart uld i maskine " Håndvaske programmet er til " vaskbart i hånden "

KAPPALE 8

OHJELMAN
VALINTA

Pesukoneessaon kolme erilaista ohjelmaryhmää, jolloin kullekin tekstilityypille voidaan valita paras mahdollinen pesuohjelma. Ohjelmaryhmissä on erilainen käyntirytm, pesulämpötila, ohjelmankulku ja -kesto.

1 Valko- ja kirjopyykki

Tehokkain pesuohjelma. Pesuvaiheen jälkeen huuhtelut. Jokaisen huuhtelun jälkeen väliin kousu, jolloin pyykki huuhtoutuu mahdollisimman tehokkaasti. Pesuvaiheen hidas jäädytys estää rypistymistä. Pitkä loppulinkous poistaa veden tehokkaasti.

2 Sekoitetekstiilit ja tekokuidut

Varsinaisessa pesussa tässä ohjelmaryhmässä oma käyntirytm. Kolme huuhtelua korkeassa vesimäärässä ovat hellävaraisia ja takaavat hyvän huuhtelutuloksen.

3. Hellävarainen-, villa- ja 'käsin' pesu

Tämä ohjelmaryhmä on tarkoitettu aroille tekstiileille, jotka vaativat erikoiskäsittelyä: Hellävarainen pesu aroille tekstiileille. Villapesu ainoastaan konepestävälle villapyykille. 'Käsin' pesu erittäin hellävarainen käsittely pyykille, jotka on tarkoitettu käsin pestäväksi.

TO	SIMBOLA ETICHETTA	PROGRAMMA PER	CARICO MAX kg
zili	95°	Molto sporca Lenzuola, tovaglie e colori scuri e bianchi, asciugamani bianchi.	5
riado	95°	PROGRAMMA RAPIDO Molto sporca Lenzuola, tovaglie e colori scuri e bianchi, asciugamani bianchi.	
risti	60°	Sporca normale Biancheria colorata, canoviglie, maglie, lenzuola.	
stentti	60°	PROGRAMMA RAPIDO Sporca normale Biancheria colorata, canoviglie, maglie, lenzuola.	3,5
	60°	Biancheria colorata, mediamente sporca.	
sti	40°	Biancheria di colore sfingente, blue jeans.	5
		Macchie organiche	-
		Risciacqui energici	5



AVSNITT 8

VAL AV PROGRAM

För att klara av olika grader av nedsmutsning och olika typer av textilier finns det tre grupper av tvättprogram med varierande tvättrytm, temperatur och tvättid.

1. Vit- och kulörtvätt

Programmen är avsedda att ge optimal tvätteffekt. Sköljningar med mellancentrifugering ger bästa sköljresultat. Den gradvisa sänkningen av vattnets temperatur förhindrar att tvätten blir skrynklig. Den effektiva slutcentrifugeringen underlättar torkningen.

2 Bland- och syntetmaterial

Vid för- och huvudtvätten är resultatet optimalt tack vare trummans olika rotationsrytmer. Tre sköljningar med hög vattennivå garanterar en skånsam behandling och ett effektivt resultat.

3. Ömtåliga tyger, ylle och handtvätt

I denna grupp ingår klart olika program för tvätt av tyger som fordrar speciell behandling: Varsam tvätt används för ömtåliga tyger. Ylletvätten används uteslutande för tyger betecknade som "yller som tål maskintvätt". Handtvätten är avsedd för varsam behandling av tyger för vilka tvätt för hand rekommenderas.

KAPITTEL 8

VALG

For å kunne behandle forskjellige typer tekstiler og forskjellige typer smuss best mulig, har denne vaskemaskinen 3 forskjellige programvalg for vaskeprogram, temperatur og varighet (se tabell over vaskeprogrammer).

1 Solide stoffer

Programmene gir maksimal vaskeeffekt og skylling med mellomcentrifugering gir optimal skylling av tøyet. En gradvis reduksjon av vaskevannets temperatur gir dessuten maksimal beskyttelse mot krølling, og den avsluttende sentrifugeringen sikrer best mulig tørking.

2 Blandede og syntetiske stoffer

Hovedvask gir best resultat takket være trommelens reverserende bevegelser. Skylling med høy vannstand gir skånsom behandling og best resultat.

3. Skånevask, ullvask og håndvask.

Disse programmene anvendes selvfølgelig til det vasketøyet som krever særlig behandling. Ofte fordi tøyet ikke tåler høye temperaturer eller voldsomme vaskebevægelser. Følg anvisningen på tøyet. Ullprogrammet er beregnet til " vaskbart ull i maskine " Håndvaskeprogrammet er til " vaskbart i hånden "

HOOFDSTUK 8

KIEZEN VAN HET
PROGRAMMA

Voor de verschillende soorten weefsels en afhankelijk van de graad van vervuiling van het wasgoed heeft de wasautomaat 3 verschillende hoofdgroepen: (zie het overzicht van de wasprogramma's).

1 Sterke weefsels

Deze programma's zijn bestemd om grondig te wassen. De verschillende spoelgangen, die tussendoor gecentrifugeerd worden, zorgen dat er perfect gespoeld wordt. Bij de laatste centrifugegang wordt het water optimaal verwijderd.

2 Gemengde en synthetische weefsels

Dankzij een speciale trommelbeweging en het hogere waterniveau wordt er tijdens de hoofdwass en de spoeling de beste resultaten behaald. Er wordt met een laag toerental gecentrifugeerd om kreuken te voorkomen.

3. Gevoelige weefsels, wol en handwas

Deze groep omvat een serie verschillende programma's die ontwikkeld zijn voor weefsels die een speciale behandeling nodig hebben. - Fijne was voor gevoelige weefsels - Een wolwasprogramma speciaal voor wolwas die in de machine gewassen mag worden. - Handwas voor een zachte behandeling van weefsels als waren die met de hand gewassen

FORBRUGER INFORMATION

Gode ide`er til optimal udnyttelse af energien og minimal påvirkning af miljøet.

Udnyttelse af kapaciteten

Ved at fylde maskinen helt, opnås den bedste udnyttelse af vand, el og sæbe. Såfremt man kun fylder maskinen halvt, vil forbruget af vand, el og sæbe ikke blive halveret, men kun nedsat med ca. 20 %.

Er forvask nødvendigt ?

Vaskemaskinens programmer er udviklet til optimal effekt uden forvask. Kun i særlige tilfælde, hvor vasketøjet er meget snavset med olie pletter og lign. vil det være en fordel at benytte forvasken. Man kan evt. læggetøjet i blød dagen før, og laden sæbe gøre arbejdet.

Er kogevaske nødvendigt ?

Vaskemaskinens programmer er udviklet til optimal effekt ved lave temperaturer. Man opnår derfor ikke større vaskeeffekt ved at benytte høje temperaturer. Kun i særlige tilfælde har man behov for kogevaske f.eks. ved antiseptiske vaske.

YLEISOHJEITA

Ympäristöystävällisyys ja taloudellisuus

HUOMIOI PYYKIN TÄYTTÖMÄÄRÄ

Saavuttaaksesi optimi energian-, veden-, pesuaineen ja ajan käytön suosittelemme käyttämään maksimi pyykin täyttömäärää, jolloin säästät energiaa jopa 50%.

TARVITSETKO ESIPESUA

Käytä esipesua vain erittäin likaiselle pyykille. Säästät pesuainetta, vettä ja aikaa 5 - 15%, kun et valitse esipesua normaaliikaiselle pyykille.

KIINNITÄ HUOMIOTA PESULÄMPÖTILAAN

Esikäsittele likalahrat tahrannoistoaineella ennen pesua, jolloin voit käyttää alempaa lämpötilaa. Säästät energiaa 50% käyttämällä 60°C: een ohjelmaa.

Goda råd om tvätt

Så här använder du maskinen miljövänligt och ekonomiskt

FYLL MASKINEN HELT

Du utnyttjar energi, vatten, tvättmedel och tid bäst om du fyller maskinen ända till maximalt rekommenderad kapacitet. Spar upp till 50% energi genom att tvätta en helt fylld maskin i stället för två halvfyllda.

BEHÖVS FÖRTVÄTT?

Förtvätt behövs bara för mycket smutsig tvätt! SPAR tid, tvättmedel, vatten och mellan 5 och 15% energi genom att INTE välja Förtvätt när tvätten bara är lätt eller normalt smutsad.

MÅSTE MAN TVÄTTA VID HÖG TEMPERATUR?

Vi rekommenderar att du förbehandlar fläckar med fläckborttagningsmedel eller blötlägger plagg med intorkade fläckar i vatten innan du tvättar dem. Då behöver du inte ha så hög temperatur när du sedan tvättar. Spar upp till 50% energi genom att köra ett program på 60°C.

FORBRUKER- INFORMASJON.

Gode ideer til optimal utnyttelse og minimal innvirkning på miljøet.

UTNYTTELSE AV KAPASITETEN.

Ved å fylle maskinen helt, oppnås den beste utnyttelsen av vann, elektrisitet, og såpe. Så sant man kun fyller maskinen halvt, vil ikke forbruket av vann, elektrisitet og såpe bli halvert, men kun redusert med ca. 20 %.

ER FORVASK NØDVENDIG?

Vaskemaskinens programmer er utviklet til optimal effekt uten forvask. Kun i spesielle tilfeller, hvor vasketøyet er meget skittent med oljeflekker eller lignende, vil det være en fordel å bruke forvask.

ER KOKEVASK NØDVENDIG?

I dag er langt på vei de fleste vaskemidler utviklet til maksimal effekt ved lave temperaturer. Man oppnår derfor ikke bedre vaskeeffekt ved å bruke høye temperaturer. Kun i spesielle tilfeller har man behov for kogevaske, for eksempel ved antiseptisk vask.

TIPS VOOR GEBRUIK

Tips voor economisch en milieuvriendelijk gebruik van uw wasmachine.

MAXIMALISEREN VAN DE LADING

Door de machine te vullen met de geadviseerde maximale lading, maakt u optimaal gebruik van energie, water, wasmiddel en tijd. Door één keer een volle lading te wassen, in plaats van twee keer een halve lading, bespaart u 50% energie.

IS VOORWASSEN ECHT NODIG?

U kunt uw kleding voorwassen wanneer hier grote, moeilijke vlekken inzitten. Door kleding met normale vlekken te wassen zonder gebruik te maken van het voorwasprogramma, kunt u wasmiddel, tijd, water en 5 tot 15% energie besparen.

IS WASSEN OP EEN HOGE TEMPERATUUR NOODZAKELIJK?

Bespaar 50% energie door vlekken voor te behandelen met een vlekkenverwijderaar of uw was voor te laten weken. Hierdoor kan het gebruik van warm water worden verminderd.

KAPITEL 9

GODE RÅD VEDR.
VASK.

VIGTIGT:

Af hensyn til en bedre fordeling af tøjet under centrifugering, er det en god ide at iblande mindre tøjstykker når der vaskes store stykker tekstiler, sengetøj eller andre tunge ting. Evt. kan centrifugering undlades ved at trykke knappen for udeladelse af centrifugering ind.

Ved uldvask skal det kontrolleres at tøjet er mærket uld eller "MASCHINE WASHABLE" "MASKINVASK" "TÅLER MASKINVASK" "VASKBAR I MASKINE"

VIGTIGT:

Se efter symbolerne i tøjet, og læs fabrikantens vaske anvisninger. Opdel tøjet i følgende hovedgrupper

- Kogevask
 - Normal vask
 - Kulørt vask
 - Fin vask
 - Uld vask
- Hvidt og kulørt tøj bør vaskes hver for sig, for at undgå farveafsmitning. Det kan anbefales at kulørt tøj vaskes separat første gang det vaskes, da nyt tøj ofte afgiver farve. Når vasketøjet sorteres, er det vigtigt at kontrollerer følgende:
- Kontroller at alle lommer er tomte
 - at der ikke er metalgenstande på tøjet Badges - nåle - mønter o.s.v.
 - Løse stropper/bælter i sengetøj, kjoler e.t.c. bindes sammen.
 - Lommer er knappet eller lynet.
 - Løbere fra gardiner er fjernet.
- Ved vask af tøj med meget kraftige pletter, er det en god ide at lade tøjet ligge i blød, eller anvende speciel pletfjerner, før tøjet vaskes.

KAPPALE 9

PYYKIN LAJITTELU

Lajittele pyykki ennen pesua värin, materiaalin ja pesulämpötilan sekä likaisuuden mukaan.

HUOM!

Painavia, suuria tekstiilejä kuten päiväpeittoja, huopia jne. ei tule lingota.

Villavaatteissa, jotka pestään koneessa tulee olla merkintä konepesun kestävä "Superwash"

HUOM!

Pyykkiä lajitellessa varmistu, että

- vaatteissa ei ole irtonaisia metalliesineitä esim. hakaneuloja, nuppineuloja, kolikoita
- vetoketjut, nepparit ovat suljettuna, vyöt ja nauhat solmittuina
- verhojen liu'ut ja pidikkeet ovat irrotettuna
- noudatat tekstiilien pesuohjemarkintöjä
- poistat vaikeat tahrat erikoisaineella ennen pesua
- taskut ovat tyhjät

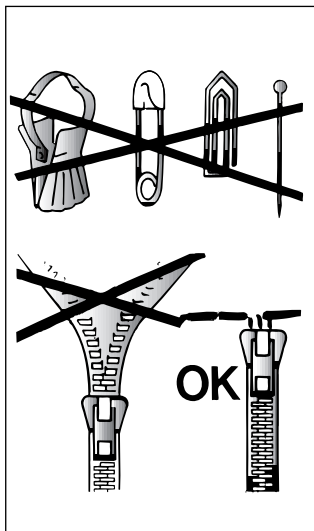

AVSNITT 9

SORTERING AV
TVÄTT

Sortera plaggen före tvätten efter färg, material och hur smutsiga de är.

OBS!

Tunga, stora textilier såsom sängöverdrag, filtar etc. skall inte centrifugeras.

Ylleplagg som tvättas i maskin skall vara märkta "Superwash".

OBS!

Vid sorteringen skall Du se till att

- metallföremål såsom broscher, säkerhetsnålar, knappnålar, mynt osv. har avlägsnats från plaggen
- blixtlås, knappar är stängda, bälten och band knutna
- gardinringar tagits bort
- Du ger akt på plaggens tvättmärkningar
- besvärliga fläckar avlägsnats med specialmedel före tvätten
- fickorna är tomma.

KAPITTEL 9

PRODUKTET

VIKTIG:

Ved vasking av tunge tepper, sengetepper og andre tunge artikler, bør sentrifugering ikke brukes.

For å kunne maskinvaskes må ullplagg og andre artikler i ull være merket med "ren ny ull".

VIKTIG:

Ved sortering før vasking, påse at:

- det ikke er noen metallgenstander i vasken (f.eks. smykker, sikkerhetsnåler, nåler, mynter osv.).
- eventuelle knapper i putetrekk knappes sammen, glidelåser og heker lukkes, løse belter og lange band på f.eks. morgenkåper knyttes.
- kroker fjernes fra gardiner.
- vaskeinstruksene på plagget blir fulgt.
- eventuelle vanskelige flekker blir behandlet ved sorteringen før vaskingen. Bruk bare flekkfjerningsmidler som er anbefalt i merkingen.

HOOFDSTUK 9

DE WEEFSELS

BELANGRIJK:

Als er zware kleden, bedsprei en andere zware artikelen worden gewassen is het aan te bevelen om niet te centrifugeren.

Om wollen kledingstukken en andere wollen artikelen met de machine te kunnen wassen moeten zij een "Zuiver Scheerwol" etiket dragen met de vermelding "Krimpvrij" of "wasbaar in de machine"

















BELANGRIJK:

Bij het uitzoeken van het wasgoed moet u er op letten:

- dat er geen metalen voorwerpen aan of in het wasgoed zitten (zoals broches, veiligheidsspelden, pennen, munten, etc.);
- dat kussenovertrekken zijn dichtgeknoopt, ritsluitingen en haken dicht zijn, losse ceintuurs en lange koorden aan zijn vastgeknoopt;
- dat bij het sorteren van het wasgoed hardnekkige vlekken verwijderd moeten worden met een speciaal reinigingsmiddel of met zeep voordat het wasgoed wordt ingeladen.

KAPITEL 10

PROGRAM OVERSIGT

TEKSTIL ART	EKSEMPLER PÅ TØJ OG SMUDSGRAD	FYLDNING MAX kg	PRO-GRAM NR	TEMPE-RATUR IND- STILLING	FYLDNING I SÆBESKUFFE	
					I	
BOMULD Bomuld Linned	Hvid vask med forvask ¹⁾	3,5	1	Op til 90°	●	●
Bomuld, Blandet, Kraftigt	Hvid vask	3,5	2	Op til 90°	●	●
Bomuld, Blandet	Kulørt vask farveægte ^{*)}	3,5	3	Op til 60°	●	●
	Kulørt vask ikke farveægte	3,5	4	Op til 40°	●	●
Bomuld	Skylning	-		-		●
Bomuld, Linned	Sidste skylning	-		-		●
	Lang centrifugering	-		-		
SYNTETISKE STOFFER Nylon, Perlon, Blandet, Bomuld	Blandet ^{*)}	2	5	Op til 60°	●	●
Bomuld Blandet, Syntetisk	Kulørt vask farveægte	2	6	Op til 50°	●	●
Nylon, Dralon, Trevira	Kulørt vask ikke farveægte	2	7	Op til 40°	●	●
Sart, Blandet, Syntetisk	Skylning	-		-		●
	Sidste skylning	-		-		●
	Kort centrifugering	-		-		
FINVASK ULD vask	Skånevask	1,5	8	Op til 40°	●	●
	 Uld ^{*)}	1	9	Op til 40°	●	●
	 Håndvask	1	10	Op til 30°	●	●
Syntetisk, Dralon acryl, Trevira	Skylning	-		-		●
Blandet, Sart, Syntetisk, ULD	Sidste skylning	-		-		●
	Kort centrifugering	-		-		
SPECIALPROGRAMMER	32 min hurtig vask 	2	RAPID 32'	Op til 50°		
	Blegning	3,5		-		
For tøj der ikke skal centrifugeres	Udpumpning	-		-		

Vigtige noter:

Hvis der er tale om usædvanligt snævset Tøj, anbefales det kun at fylde maskinen med 3 kg.

1) Hvis der ønskes vask med forvask, kom da sæben direkte i tromlen.

*) Programmer efter CENELEC EN 60456.

Vaskemaskinen er udstyret med en trinløs termostat der frit kan indstilles på alle temperaturer. Ofte kan man vælge en lavere temperatur en man normalt gør og få samme resultat. Herved spares på energien.

■ 32 minutters lynvask

Programmet "32 minutters lynvask" gør det muligt at gennemføre et komplet vaskeprogram på ca. 30 minutter med en vasketøjsmængde på op til 2 kg og med en temperatur på op til 50°C. Vasketemperaturen kan reduceres ved hjælp af knappen "I".















Når De vælger programmet "32 minutters lynvask" anbefaler vi, at De kun bruger 20 % af det af vaskepulver fabrikanten anviste.

Vaskepulveret skal placeres direkte i maskinen.

Hvis vasketøjet er meget snævset og ikke tåler grov vask, vil det ofte være nødvendigt at udføre en forvask inden man vælger den egentlige hovedvask. Dette kan gøres ved at vælge det hurtige 32 minutter vaskeprogram som forvask (HUSK at vaskepulveret skal placeres direkte i maskinen). Normal forvask er kun en mulighed på de grove programmer.

KAPPALE 10

OHJELMATAULUKKO

TEKSTIILITYYPPI	LIKAIUSASTE OHJELMAVAIHE	TÄYTTÖ- MÄÄRÄ MAX kg	OHJEL- MAN- VALITSIN	LÄMPÖ- TILA °C MAX	PESUAINEKOTELO	
					I	
PUUVILLA Puuvilla, Pellava,	Valkopyykki + esipesu 1)	3,5	1	Maks 90°	●	●
	Valkopyykki	3,5	2	Maks 90°	●	●
Puuvilla, Pellava, Kestävät sekoitteet	Kirjopyykki kestävä väri *)	3,5	3	Maks 60°	●	●
	Kirjopyykki, arat värit	3,5	4	Maks 40°	●	●
Kaikki yllämainitut	Huuhtelut	-		-		●
	Viimeinen huuhtelu	-		-		●
	Tehokas linkous	-		-		
TEKOKUIDUT Polyamidi, Polyesteri, Puu villasekoitteet	Sekoitetekstiilit *)	2	5	Maks 60°	●	●
	Tekokuidut, kestävä väri	2	6	Maks 50°	●	●
	Tekokuidut, arat värit	2	7	Maks 40°	●	●
	Huuhtelut	-		-		●
Kaikki yllämainitut	Viimeinen huuhtelu	-		-		●
	Hellävarainen linkous	-		-		
HIENOPESU Villa	Hienopesu	1,5	8	Maks 40°	●	●
	 Villa *)	1	9	Maks 40°	●	●
	 Käsipesu	1	10	Maks 30°	●	●
Akryyli, Asetaatti mm.	Huuhtelut	-		-		●
Kaikki yllämainitut	Viimeinen huuhtelu	-		-		●
	Hellävarainen linkous	-		-		
ERIKOISOHJELMAT	32 min pikaohjelma ■	2	RAPID 32'	Maks 50°		
	Valkaisu	3,5		-		△
Pyykille, jota ei lingota	Vain veden poisto	-		-		

Huom!

Jos kyseessä on erittäin likainen pyykki, suositeltava täyttömäärä on 3 kg.

1) Käytettäessä esipesua (ohjelma 1) pesuaine annostellaan suoraan rumpuun.

* EN 60456 mukainen ohjelma

Lämpötilanvalitsimella voidaan vähentää pesulämpötilaa. Esimerkiksi puuvillapesu voidaan suorittaa kylmäpesuna.

■ **32 minuutin pikaohjelma**

Pikaohjelma on tarkoitettu 2 kg: n pyykkimäärälle ja korkeintaan 50°C: een pesuohjelmalle, jolloin pesu tapahtuu noin puolessa tunnissa. Pesuohjelman lämpötilaa voidaan säätää valitsimesta I.

Käyttäessäsi "32 minuutin pikaohjelmaa", suosittelemme käytettävän pesuainetta ainoastaan n. 20% pakkauksessa mainitusta määrästä.

Huom. Pesuaine on annosteltava suoraan rumpuun.

Erittäin likaiset sekoitetekstiilit, tekokuidut ja arat tekstiilit voidaan esipestä käyttämällä 32 minuutin pikapesua ennen kuin valitaan varsinainen pesuohjelma (pesuaine laitetaan suoraan rumpuun).

Hanki paras mahdollinen pesutulos uudella Candy pesukoneellasi

Varmistaaksesi parhaan mahdollisen pesutuloksen uudella Candy pesukoneellasi on tärkeää, että käytät oikeaa pesuainetta jokapäiväisessä pyykinpesussasi. Markkinoilla on paljon erilaisia pesuaineita ja joskus oikean pesuaineen valitseminen saattaa olla vaikeaa.

Me Candylla testaamme säännöllisesti erilaisia pesuaineita saadaksemme selville, millä pesuaineella saadaan aikaan paras pesutulos pesukoneissamme. Me olemme löytäneet vain yhden pesuaineen, mikä vastaa meidän korkeita standardejamme. Se poistaa tehokkaasti monia erilaisia tahroja samalla antaen korkeatasoisen suojan kangaille. Tämän vuoksi Candy on antanut virallisen suosituksensa Ariel: lle.



AVSNITT 10
PROGRAM TABELL

TEXTILTYP	NEDSMUTSNINGSGRAD	TVÄTT- MÄNGD MAX kg	PRO- GRAM- VÄLJARE	TEMPE- RATUR MAX °C	TVÄTTMEDELSFACK
BOMULL Bomull, Linne	Vittvätt med förtvätt 1)	3,5	1	Max. 90°	● ●
Tåligt blandmaterial Bomull	Vittvätt	3,5	2	Max. 90°	● ●
Alla ovannämnda	Kulörtvätt färgäkta *)	3,5	3	Max. 60°	● ●
	Kulortvätt inte färgäkta	3,5	4	Max. 40°	● ●
Alla ovannämnda	Sköljningar	-		-	●
	Sista sköljning	-		-	●
	Lång centrifugering	-		-	
SYNTETMATERIAL Plyamid, Polyester, Bomull, Blandat	Blandat material *)	2	5	Max. 60°	● ●
	Kulörtvätt färgäkta	2	6	Max. 50°	● ●
	Kulortvätt inte färgäkta	2	7	Max. 40°	● ●
Alla ovannämnda	Sköljningar	-		-	●
	Sista sköljning	-		-	●
	Kort centrifugering	-		-	
FINTVÄTT Ylle	Skontvätt	1,5	8	Max. 40°	● ●
	Ylle *)	1	9	Max. 40°	● ●
	Handvätt	1	10	Max. 30°	● ●
Acryl, Acetat etc.	Sköljningar	-		-	●
Alla ovannämnda	Sista sköljning	-		-	●
	Kort centrifugering	-		-	
SPECIALPROGRAM	32 min snabbtvätt ■	2	RAPID 32'	Max. 50°	
	Blekning	3,5		-	△
Tvätt som ej centrifugeräs	Utpumpning av vatten	-		-	

OBS!:

Vid verkligt hårt smutsad tvätt bör maskinen endast fyllas med 3 kg.

1) Vid användning av förtvätt (program 1) doseras tvättmedlet direkt i trumman.

* Program enligt EN 60456.

Knappen för valbar temperatur möjliggör sänkning av tvätttemperaturen. Till exempel i ett intensivprogram för bomullstyg kan tvätten ske i kallt vatten helt enkelt genom att föra väljaren till kransymbolen.

■ 32 minuters snabbprogram

Snabbprogrammet på 32 minuter utför hela tvättförloppet på ca 30 minuter, förutsatt att tvättgodset väger högst 2 kg och temperaturen är högst 50°C.

Du kan sänka tvätttemperaturen genom att använda temperaturväljaren I.

Då du väljer "32 minuters snabbprogram" rekommenderar vi att endast ca. 20% av tvättmedelmängden används som nämns på förpackningen.

Tvättmedlet måste läggas i direkt i trumman.

För blandad tvätt som består av syntetfiber och mycket ömtåliga tyger som är svårt nedsmutsade kan man välja en förtvätt med hjälp av det snabba 32 minuters programmet (NOTERA att tvättmedlet måste läggas i direkt i trumman) innan man väljer huvudtvättprogrammet.

Få bästa resultat från din nya Candy maskin

















För att se till att du får bästa tvättresultat med din nya Candy maskin är det viktigt att du använder rätt tvättmedel till din vardagstvätt. Det finns en mängd olika tvättmedel ute på marknaden och att välja tvättmedel kan ibland vara förvillande.

På Candy testar vi regelbundet många olika typer av tvättmedel för att utvärdera vilket som ger det bästa tvättresultatet i våra maskiner. Vi kom fram till att bara ett märke lever upp till vår höga standard och ger utmärkt tvättresultat över ett brett urval av fläckar samtidigt som det ger en hög nivå av klädvård. Detta är anledningen till att Candy har gett Ariel sitt officiella bevis på erkännande.



KAPITTEL 10

TABEL OVER VASKEPROGRAMMER

STOFF	PROGRAM FOR	MAKS. VEKT kg	VELG PROG.	VELG TEMP. °C	BRUK AV VASKEMIDDEL	
					I	
BOMULL Bomull, lin	Hvit vask med forvask ¹⁾	3,5	1	Opp till 90°	●	●
Bomull, blandet motstandsdyktighet	Hvit vask	3,5	2	Opp till 90°	●	●
Bomull, blandet	Kulørt vask fargeegte ^{*)}	3,5	3	Opp till 60°	●	●
	Kulørt vask ikke fargeegte	3,5	4	Opp till 40°	●	●
Bomull	Skylling	-		-		●
Bomull, lin	Siste skylling	-		-		●
	Lang sentrifugering	-		-		
SYNTEKISKE STOFFER (nylon, perlon), blandet bomull	Blandet ^{*)}	2	5	Opp till 60°	●	●
Bomull, blandete og syntetiske stoffer	Kulørt vask fargeegte	2	6	Opp till 50°	●	●
Syntetiske stoffer (nylon, dralon, trevira)	Kulørt vask ikke fargeegte	2	7	Opp till 40°	●	●
Blandete, ømtålige syntetiske stoffer	Skylling	-		-		●
	Siste skylling	-		-		●
	Kort sentrifugering	-		-		
FINVASK UII Syntetiske stoffer (dralon, akryl, trevira)	Skånevask	1,5	8	Opp till 40°	●	●
	 UII ^{*)}	1	9	Opp till 40°	●	●
	 Håndvask	1	10	Opp till 30°	●	●
Blandete, ømtålige syntetiske stoffer, UII	Skylling	-		-		●
	Siste skylling	-		-		●
	Kort sentrifugering	-		-		
SPECIALPROGRAMMER	32 min hurtig vask 	2	RAPID 32'	Opp till 50°		
	Blekning	3,5		-		
Stoffer som ikke skal sentrifugeres	Bare utpumping av vann	-		-		

Merk

Ved svært skittent undertøy bør man ikke ha i mer enn maks. 3 kg.

1) Hvis du velger forvask, plasserer du vaskemiddelet direkte i trommelen.

^{*)} Program ifølge EN 60456

Vaskemaskinen er utstyrt med en trinnløs termostat som kan innstilles fritt på alle temperaturer. Ofte kan man velge en lavere temperatur enn man normalt gjør og få det samme resultat. Herved sparer man på energien.

 **32 minutters lynvask**

Programmet "32 minutters lynvask" gjør det mulig å gjennomføre et komplett vaskeprogram på ca. 30 minutter med en maksimal vasketøymengde på opptil 2 kg og på temperaturer på opptil 50°C.

Vasketemperaturen kan reduseres ved hjelp av knappen "I".

















Når De velger programmet "32 minutters lynvask", anbefaler vi at De kun bruker 20% av den mengde vaskepulver fabrikanten foreslår.

Vaskepulveret skal lagges direkte inn i vasketromlen.

Hvis vasketøyet er veldig skittent og ikke tåler grov vask, vil det ofte være nødvendig å utføre en forvask før man velger den egentlige hovedvasken. Dette kan gjøres ved å velge det hurtige 32 minutters vaskeprogram som forvask (Husk å legge vaskepulvret direkte inn i vasketromlen). Normal forvask er kun en mulighet på de grove programmene.

HOOFDSTUK 10

OVERZICHT VAN PROGRAMMA'S

MATERIAAL	PROGRAMMA VOOR	MAXIMALE BELADING kg	PRO-GRAM-MA KEUZE	TEMPE-RATUUR KEUZE °C	WASMIDDELBAKJE	
					I	
STERKE WEEFSELS Katoen, linnen, jute	Witgoed en voorwas ¹⁾	3,5	1	Tot 90°	●	●
Katoen, linnen, kleurecht bontgoed gemengde weefsels	Kookwas	3,5	2	Tot 90°	●	●
Katoen Gemengde weefsels	Bonte was kleurecht ^{*)}	3,5	3	Tot 60°	●	●
	Bonte was	3,5	4	Tot 40°	●	●
Katoen	Spoelen	-		-		●
Katoen, linnen	Laatste spoeling	-		-		●
	Lang centrifugeren	-		-		
SYNTHETISCH Witgoed, kleurecht bontgoed	Gemengde weefsels ^{*)}	2	5	Tot 60°	●	●
Gemengde weefsels van katoen en synthetisch	Bonte was	2	6	Tot 50°	●	●
Synthetisch (nylon), Gemengde weefsels	Acryl	2	7	Tot 40°	●	●
	Spoelen	2		-		●
Gemengde, fijne, synthetische weefsels	Laatste spoeling	-		-		●
	Kort centrifugeren	-		-		
DELICAAAT Wol Synthetische weefsels (dralon, acryl)	Fijne was	1,5	8	Tot 40°	●	●
	 Wolwas dat in de machine gewassen kan worden ^(*)	1	9	Tot 40°	●	●
	 Handwas	1	10	Tot 30°	●	●
	Spoelen	-		-		●
Gevoelige, gemengde/synthetische weefsels	Laatste spoeling	-		-		●
	Kort centrifugeren	-		-		
SPECIAAL	Snel cyclus 	2	RAPID 32'	Tot 50°		
	Bleken	3,5		-		
Wasgoed dat niet gecentrifugeerd wordt	Afpompen	-		-		

Enkele belangrijke opmerkingen:

Bij sterk vervuild wasgoed wordt een belading van 3 kg aanbevolen.

1) Als u een programma kiest met voorwas dan kunt u het poeder rechtstreeks in de trommel doen.

* Programma volgens CENELEC EN 60456.

De knop "Instellen temperatuur was programma" maakt het mogelijk om de temperatuur van een bepaald programma naar beneden in te stellen, indien nodig. U kunt geen hogere temperatuur instellen dan het maximum, aangegeven bij het programma in de programmatabel.

 32 minuten programma

Het 32 minuten programma zorgt voor een complete wascyclus in ongeveer 30 minuten bij een maximale lading van 2 kg en een temperatuur tot aan 50°C.

De wastemperatuur kan verlaagd worden door middel van de knop "Instellen temperatuur was programma".

Wanneer u het "32 minuten programma" kies, wordt u aangeraden om slecht 20% van de aanbevolen hoeveelheid zeep te gebruiken.

Het wasmiddel moet gelijk in de trommel worden geplaatst.

Voor gemengde, synthetische en zeer fijne weefsels die sterk vervuild zijn kunt u het 32 minuten programma gebruiken als voorwascyclus. Het wasmiddel moet gelijk in de trommel worden geplaatst. Daarna kunt u het hoofdprogramma selecteren.

Zo krijgt u de beste resultaten met uw nieuwe Candy wasmachine

Om ervoor te zorgen dat u de beste resultaten behaalt met uw nieuwe Candy wasmachine, is het belangrijk dat u het juiste wasmiddel gebruikt voor uw dagelijkse was. Er zijn veel wasmiddelen op het schap in de supermarkt en een juiste keuze maken uit het uitgebreide assortiment kan vaak verwarrend zijn.

Bij Candy testen wij regelmatig verschillende soorten wasmiddelen om te bepalen welke de beste wasresultaten geven in onze wasmachines. Wij vonden maar een wasmiddel dat voldeed aan onze scherpe eisen en dat over een grote reeks verschillende vlekken uitstekend schoon wast en bovendien zorgt voor het behoud van de stoffen. Daarom kreeg Ariel het officiële Candy keurmerk.



KAPITEL 11

SÅDAN BRUGES
MASKINEN

VARIABEL KAPACITET

Denne vaskemaskine justerer selv vand niveau, i henhold til tekstil art, og mængde. Dette system betyder en reduktion af vand og energiforbrug, selv om maskinen ikke er fyldt helt op.

Hvis en vask består af meget snavset bomuld bør særligt snavsede pletter forbehandles. Hvis kun en del af tøjet har pletter der kræver behandling med specielle blegemidler, kan dette gøres i maskinen. Kom blegemidlet i sæbeskuffen og stil programvælgeren på det specielle program "FORVASK PLETRENSNING" . Når maskinen er færdig, kan det resterende tøj fyldes i maskinen. Fortsæt den normale vask på et passende program.

Sammensæt ikke en vask udelukkende med meget sugende tekstiler. (frotté e.c.t.), da disse stoffer suger meget vand, og derfor bliver meget tunge. Maskinens kapacitet for en normal vask er 3,5 kg. På finvask anbefales det ikke at komme mere end 2 kg i maskinen. Maskinvaskbar Uld anbefales det kun at komme 1 kg i maskinen.

KAPPALE 11

PESU

MÄÄRÄAUTOMATIikka

Tämä pesukone säätää vesimäärän automaattisesti pyykin määrän ja laadun mukaan. Tällöin pesu kuluttaa energiaa aina mahdollisimman säästävasti. Vähentynyt vesimäärä lyhentää myös pesuaikaa.

Pesua edeltävä tahranpoisto

Oletetaan, että pestävä pyykki on erittäin likaista puuvillaa. Tahroille voidaan hieroa sopivaa pyykinpesuainetta tai tahranpoistoaainetta ennen pesua.

Jos vain osa pyykistä vaatii käsittelyä nestemäisellä valkaisuaineella, voit käyttää pesua edeltävää tahranpoisto-ohjelmaa. Kaada valkaisuaine huuhteluvainekaukeroon ja käännä ohjelmanvalitsin tahranpoisto/valkaisuohjelman . Kun tämä ohjelma on loppunut, lisää muu pyykki ja jatka normaalilla ohjelmalla. Vältä pesukoneen täyttämistä pelkästään isoilla, paljon vettä imevillä tekstiileillä (esim. isot froteepyyhkeet), koska niiden tasapainottuminen rummussa erityisesti linkousvaiheessa on huono. Sekoita samaan koneelliseen myös pieniä ja kevyitä tekstiilejä. Suositellavat maksimi täyttömäärät:
-valko-kirjopyykki 3,5 kg
-sekoitetekstiilit ja tekokuidut 2 kg
-hienopyykki ja villa 1 kg
Erittäin aroille vaatteille (esim. sukkahousut) suosittelimme pesupussin käyttöä.

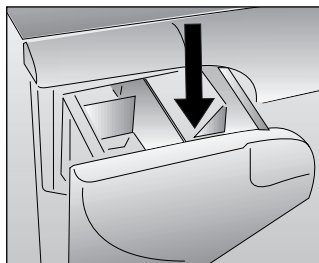

AVSNITT 11

TVÄTT

VARIERANDE
TVÄTTMÄNGDER

Tvättmaskinen reglerar automatiskt vattennivån efter tvättmängd och tvätttyp. Detta spar både energi och tid, eftersom en liten mängd vatten förkortar tvättiden.

Fläckborttagning före tvätten.

Om plaggen som skall tvättas t ex består av hårt smutsad bomull kan fläckarna gnidas in med ett lämpligt tvättmedel eller fläckborttagningsmedel före tvätten.

Om bara en del av tvätten har fläckar gom kräver behandling med blekningsmedel, kan du använda förtvätt med fläckborttagningsmedel före tvätten. Om bara en del av tvätten har fläckar gom kräver behandling med blekningsmedel, kan du använda förtvätt med fläckborttagningsmedel före tvätten.

Om bara en del av tvätten har fläckar gom kräver behandling med blekningsmedel, kan du använda förtvätt med fläckborttagningsmedel före tvätten. Om bara en del av tvätten har fläckar gom kräver behandling med blekningsmedel, kan du använda förtvätt med fläckborttagningsmedel före tvätten.

Rekommenderade max tvättmängder:
-vit-kulör tvätt 3,5 kg
-bland- och syntetmaterial 2 kg
-fintvätt och ylle 1 kg
För mycket ömliga plagg (t ex strumpbyxor) rekommenderas användning av tvättpåse.

KAPITTEL 11

VASKING

VARIABEL KAPASITET

Denne vaskemaskinen tilpasser automatisk vannmengden til hva og hvordan det skal vaskes. På denne måten er det også mulig å få en "personlig" og energisparende vasking. Systemet gir redusert vannforbruk og en fornuftig reduksjon i vasketiden.

La oss for eksempelets skyld anta at du skal vaske SVÆRT SKITTENT BOMULLSTØY (hardnakkede flekker bør først behandles med flekkfjerner). Hvis det bare er noen få av plaggene som har flekker som må forbehandles med flytende blekemiddel, kan dette gjøres i vaskemaskinen. Tøm blekemiddelet oppi den spesielle skuffen for dette og sett programvælgeren (L) på spesialprogrammet "Forvask med bleking" . Når dette programmet er ferdig, legger du i resten av tøyet som skal vaskes og fortsetter med normal vask på det mest egnede programmet. Du bør ikke vaske en hel maskin full av frottéstoff, da dette trekker til seg mye vann og blir svært tungt. Maksimal belastning med solide stoffer er 3,5 kg. Ved vasking av ømtålige stoffer bør man ikke overstige 2 kg (1 kg ved maskinvaskbar ull) for å unngå at det dannes seg skrukker som kan være vanskelige å få ut. Ved spesielt ømtålige stoffer er det en fordel å bruke et vaskenet.

HOOFDSTUK 11

HET WASSEN

VARIABLE CAPACITEIT

Deze wasautomaat regelt automatisch het waterniveau afhankelijk van het soort en de hoeveelheid wasgoed. Vanuit het oogpunt van energiebesparing is het op deze manier mogelijk om 'persoonlijk' te wassen. Dit systeem geeft een vermindering van het energieverbruik en een merkbare vermindering van de wastijd.

Stel dat het wasgoed bestaat uit ZWAAR VERVUILD KATOEN (hardnekkige vlekken dienen verwijderd te worden met een speciaal middel). Als slechts weinig artikelen vlekken hebben die behandeling met een vloeibaar bleekmiddel vereisen, kan de voorbehandeling van vlekken in de machine worden uitgevoerd.

Giet het bleekmiddel in het speciaal daartoe bestemde vakje en zet de knop (L) op het speciale programma voor "VOORWAS VLEKKEN VERWIJDEREN" .

Als dit programma is afgewerkt voeg dan de rest van het wasgoed toe en ga door met een normale wasgang met het wasprogramma dat daar het meest geschikt voor is. Het is aan te bevelen om het wasgoed niet geheel te laten bestaan uit badstoffen of andere stoffen die veel water opnemen en te zwaar worden. Voor sterke weefsels is de maximale lading 3,5 kg, terwijl bij gevoelige weefsels het aan te bevelen is niet meer dan 2 kg te wassen (1 kg, als het gaat om machinewasbare artikelen van zuiver scheerwol). Dit voorkomt kreuken die moeilijk weg te strijken zijn. Doe uitzonderlijk gevoelige weefsels in een net.

DA

EKSEMPEL PÅ EN KOGEVASK:

En komplet oversigt over vaskeprogrammer med anbefalede tekstilarter er vist i program oversigten.

● Kontroller at tøjets vaskeanvisning har symbolet 60° C.

● Åben lågen ved at trykke på knap (B).

● Fyld maskinen med max 3,5 kg tørt tøj.

● Luk lågen.

VIGTIGT:
NAR PROGRAMMET VÆLGES SKAL DET SIKRES AT TÆND/SLUK KNAPPEN IKKE ER TRYKKET IND.

Vælg program 2: Vælg programmet ved at dreje programvælgeren (L) med uret, indtil tallet 2 står lige under symbolet.

● Drej termostatknapen (I) til 60.

● Åben sæbeskuffen (A).

FI

ESIMERKKI:

Käytä apunasi pesuohjelmataulukkoa, jossa on ohjeita sopivan pesuohjelman ja lämpötilan valinnasta, täyttömäärästä, pesuaineyhdistelmästä ja muista tärkeistä pesuun liittyvistä asioista.

Esimerkki likaisen valkopyykin pesusta.

● Tarkista tekstiilien pesuohjelmakuvakkeista, että niissä on pesumerkintä 60 °C.

● Avaa täyttöluukku painamalla luukunaukaisukytkintä (B).

● Laita max 3,5 kg pyykkiä rumpuun.

● Sulje luukku.

HUOM!
ENNEN OHJELMAN VALINTAA TARKISTA, ETEI KÄYNNISTYSKYTKIN OLE ALASPAINETTUNA.

Valitse ohjelma 2: kierrä ohjelmanvalitsinta (L) myötäpäivään, kunnes numero 2 on nuolen kohdalla.

● Kierrä lämpötilanvalitsin 60 asteen kohdalle.

● Avaa pesuainekotelon vetämällä.

60° C
3,5 kg MAX

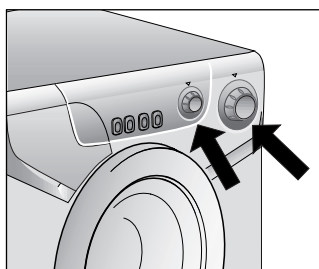
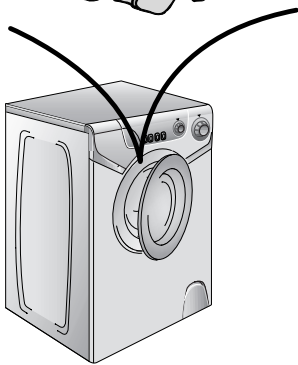

SV

EXEMPEL:

Använd tabellen med tvättprogram, som innehåller anvisningar för val av rätt tvättprogram, temperatur, tvättmängd, dosering av tvättmedel och andra viktiga frågor som sammanhänger med tvätten. Exempel på tvätt av smutsig vittvätt.

● Kontrollera tvättmärkningarna (60°C).

● Öppna luckan genom tryck på lucköppningsknappen B.

● Lägg in max 3,5 kg i maskinen.

● Stäng luckan.

OBS!
KONTROLLERA ATT START/STOPP-KNAPPEN INTE ÄR INTRYCKT, INNAN DU VÄLJER PROGRAM

Välj program 2: vrid programväljaren (L) medurs, tills pilen pekar på nummer 2.

● Vrid temperaturväljaren (I) till 60 grader.

● Drag ut tvättmedelsbehållaren (A).

NO

EKSEMPEL

Tabellen over vaskeprogrammer viser Candy's anbefalinger. Her er et eksempel:

● Merkingen på plagget viser 60°C.

● Åpn døren ved å trykke på knappen (B).

● Legg maks. 3,5 kg tørt tøy i maskinen.

● Lukk døren.

VIKTIG:
SE ETTER AT MASKINEN ER SLÅTT AV FØR DU STILLER INN PROGRAM.

Velg program 2: Velg programmet ved å dreie knappen (L) MED URVISERNE til programtallet stemmer overens med symbolet.

● Sett temperaturinnstillingen (I) på maks. 60.

● Åpn beholderen for vaskemiddel.

NL

VOORBEELD:

Candy laat hieronder zien hoe u moet handelen als u programma 2 kiest.

● De etiketten aan de artikelen moeten een 60° C teken hebben.

● Open de vuldeur door op toets (B) te drukken.

● Laad maximaal 3,5 kilo droog wasgoed in de trommel.

● Doe de vuldeur dicht.

BELANGRIJK:
BIJ HET INSTELLEN VAN HET PROGRAMMA MOET DE "AAN/UIT" KNOP NIET OP "AAN" STAAN.

Kies programma 2: Stel het programma in door knop (L) MET DE KLOK MEE TE DRAAIEN en laat het nummer van het programma overeenkomen met het teken.

● Draai de temperatuurknop (I) op 60° C maximaal.

● Trek de wasmiddellade open.

DA

● Kom ca. 60 g sæbemiddel i rum I til klarvask.

● Kom ca. 5 cl skyllemiddel i rum .

● Luk sæbeskuffen

● Kontroller at der er åbnet for vandtilførsel.

● Kontroller at afløbs slangen ikke er knækket.

● Tryk TÆND/SLUK (C) knappen ind. Maskinen begynde at udføre vasken.

● Ved program slut tryk da TÆND/SLUK (C) knappen ud.

● Åben lågen ved at trykke på knap (B).

FOR ALLE TYPER AF VASK - SE I PROGRAM OVERSIGTEN, OG FØLG OVERSIGTENS ANVISNINGER.

FI

● Annostelevärsinainen pesun pesuaine kaukaloon I Tarkista annostus pesuainepakkauksesta; tiivistepesujauhetta annostellaan n. 1/2 dl ja perinteistä n. 1 dl.

● Annostelevärsinainen pesun pesuaine kaukaloon I Tarkista annostus pesuainepakkauksesta; tiivistepesujauhetta annostellaan n. 1/2 dl ja perinteistä n. 1 dl.

● Sulje pesuainekotelo (A).

● Avaa vesihana.

● Tarkista, että poistoletku on paikallaan.

● Paina käynnistyskytkin (C) alas. Pesu etenee valitun ohjelman mukaisesti.

● Pesuohjelman päätyttyä palauta käynnistyskytkin (C) takaisin yläasentoon.

● Avaa luukku ja poista pyykki.

KÄYTÄ APUNASI PESUOHJELMATAULUKOJA JA NOUDATA AINA E.O JÄRJESTYSTÄ.

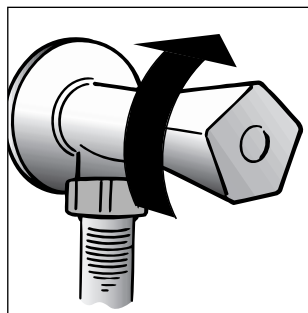
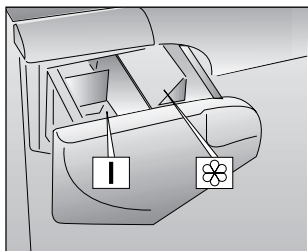

SV

● Fyll tvättmedel för huvudtvätten i fack I. Betr. doseringen se tvättmedelsförpackningen; för tvättmedelskoncentrat är dosen ca 1 dl, för traditionella tvättmedel ca 2 dl.

● Fyll vid behov ca 1/2 dl eller rekommenderad mängd sköljmedel eller något annat medel för efterbehandling i facket för sköljmedel .

● Stäng tvättmedelsbehållaren (A).

● Öppna kranen.

● Kontrollera att avloppsslangen är på plats.

● Tryck in Start/Stoppknappen (C). Maskinen utför det valda programmet.

● Tryck på Start/Stoppknappen efter avslutat tvättprogram.

● Öppna luckan och ta ut tvätten.

ANVÄND ALLTID TABELLEN MED TVÄTTPROGRAM SOM HJÄLP OCH BEAKTA OVANNÄMNDNA ORDNINGSFÖLJD.

NO

● Hell 60 g vaskemiddel i den Første skuffen I.

● Hell 50 cm³ av det ønskede tilsetningsstoffet i skuffen  for tilsetningsstoffet.

● Lukk beholderen for vaskemiddel (A).

● Se etter at vanntilførselen er skrudd på.

● Se også etter at utløpsrøret er på plass.

● Trykk på knappen "PÅ" (C). Vaskemaskinen vil gå gjennom det innstilte programmet.

● Når programmet er over, slår du av maskinen.

● Ta ut døren og ta ut de vaskede plaggene.

SE ETTER I PROGRAMTABELLEN VED ALLE TYPER VASK, OG GÅ FRAM I DEN REKKEFØLGEN SOM ER NEVNT OVENFOR.

NL

● Doe 60 gram in het eerste bakje I.

● Doe 50 cc van het gewenste  toevoegmiddel in het toevoegvakje.

● Sluit de wasmiddellade (A)

● Controleer of de watertoevoer kraan open staat.

● En of de afvoerslang goed is aangesloten.

● Druk de "AAN" toets (C) in.

● De wasmachine voert het ingestelde programma uit.

● Als het programma is afgewerkt drukt u op de Aan/Uit toets (C).

● Open de vuldeur en haal het gewassen wasgoed er uit.

VOOR ALLE SOORTEN WASPROGRAMMA'S RAADPLEEG HET OVERZICHT EN VOER DE HANDELINGEN UIT IN DE AANGEGEVEN VOLGORDE

KAPITEL 12

RENGØRING OG
VEDLIGEHOLDELSE

Brug aldrig slibemidler, aggressive midler, sure midler eller blegemidler. Rengør maskinen udvendigt med en opvredet klud, evt. kan der anvendes en lille smule alm. rengøringsmiddel.

Deres vaskemaskine kræver et minimum af rengøring og vedligeholdelse, dog bør følgende jævnligt udføres.:

- Rengøring af sæbeskuffe.
- Rensning af filter.
- Hvis maskinen skal flyttes, eller efterlades ubrugt for en længere periode.

RENGØRING AF SÆBESKUFFE

Selv om det ikke er absolut nødvendigt, anbefales det jævnligt at rengøre sæbe skuffen.

Sæbeskuffen fjernes ved at åbne denne, og yderligere give et let ryk udad.

Rengør sæbeskuffen med en børste og rindende vand.

Anbring sæbeskuffen igen.

KAPPALE 12

PUHDISTUS JA
HOITO

Älä käyttää koneen ulkopinnan puhdistamiseen hankaavia aineita tai välineitä eikä liuotteita. Ulkopinnan puhdistamiseksi riittää kostealla pyyhkeellä pyyhkiminen.

Pesukone tarvitsee vain vähän hoitoa:

- Pesuainekotelon puhdistus
- Nukkasihdin puhdistus.
- Toimenpiteet muuton yhteydessä tai kun kone on pitkään käyttämättä.

PESUAINEKOTELON
PUHDISTUS

Pesuainekotelo on suositeltavaa puhdistaa säännöllisti mahdollisista pesu- ja huuhteluainejäämistä.

Poista kotelo paikaltaan vetämällä se kokonaan ulos.

Puhdista kotelo juoksevalla vedellä ja tarvittaessa harjaamalla. (Irrota myös huuhtelu+valkaisuainekauka-lon suoja).

Aseta pesuainekotelo takaisin paikalleen.

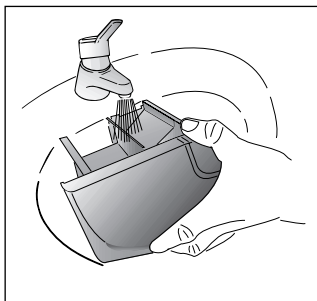

AVSNITT 12

RENGÖRING OCH
SKÖTSEL

Använd inga medel eller redskap med skurande verkan eller lösningsmedel för yttre rengöring av maskinen. Det räcker om maskinen torkas med en fuktig trasa.

Tvättmaskinen behöver mycket liten skötsel:

- Rengöring av tvättmedelsbehållare
- Rengöring av avloppssil
- Åtgärder vid förflyttning av maskin eller om maskinen länge står oanvänd.

RENGÖRING AV
TVÄTTMEDELSBEHÅLLARE

Tvättmedelsbehållaren bör rengöras regelbundet för att få bort eventuella tvätt- och sköljmedelsrester.

Dra bort tvättmedelsbehållaren.

Rengör behållaren under rinnande vatten och borsta vid behov.

Skjut in behållaren.

KAPITTEL 12

RENGJØRING OG
RUTINEMESSIG
VEDLIKEHOLD

Bruk ikke skuremidler, alkohol og/eller løsemidler utvendig på vaskemaskinen/tørketrommelen. Det er tilstrekkelig å bruke en fuktig klut.

Vaskemaskinen trenger svært lite vedlikehold:

- Rengjøring av skuffene i beholderen for vaskemiddel.
- Rengjøring av filteret.
- Ved flytting eller hvis maskinen ikke skal brukes over lengre tid.

RENGJØRING AV SKUFFENE

Selv om det ikke er strengt tatt nødvendig, anbefaler vi å rengjøre skuffene i beholderen for vaskemiddel fra tid til annen.

Trekk beholderen forsiktig ut.

Skyll under rennende vann.

Sett beholderen tilbake på plass.

HOOFDSTUK 12

SCHOONMAKEN
EN NORMAAL
ONDERHOUD

Gebruik geen schuurmiddelen, alcohol-oplossingen en/of oplosmiddelen aan de buitenkant van de wasautomaat of droger. Een vochtige doek is voldoende.

De wasautomaat behoeft zeer weinig onderhoud:

- Schoonmaken van de vakjes voor wasmiddelen.
- Het reinigen van het filter.
- Bij verplaatsingen of wanneer de machine voor langere tijd niet gebruikt wordt.

HET SCHOONMAKEN VAN DE
VAKJES VOOR WASMIDDELEN

Alhoewel het niet strikt noodzakelijk is raden wij aan af en toe de vakjes voor de was- en bleekmiddelen en de toevoegingen schoon te maken.

Haal de vakjes er uit door er voorzichtig aan te trekken.

Schoonmaken met water.

De vakjes opnieuw naar binnen schuiven.

DA

RENGØRING AF FILTER.

Maskinen er udstyret med et selvrensende filter, der opsamler større ting så som mønter knapper o.s.v. men tillader trævler at passere. Filteret er meget nemt at rense, og det anbefales jævnligt at kontrollere dette.

- Drej filterhus dækslet ud til venstre.
- Drej filterhåndtaget mod uret, træk derefter filteret ud og rens det.
- Efter rengøring monteres filteret igen i modsat rækkefølge.
- Luk dækslet igen.

HVIS MASKINEN SKAL FLYTTES; ELLER SKAL STÅ UBRUGT FOR EN LÆNGERE PERIODE

Hvis maskinen ikke skal bruges i en længere periode, hvis maskinen kan blive udsat for frost, eller hvis maskinen skal transporteres, skal maskinen tømmes helt for vand.

Afbryd for strøm og vand. Afmonter afløbs slangen og placer denne på gulvet, således at alt vandet i maskinen kan løbe ud.

Gentag denne fremgangsmåde for tilløbs slangen.

FI

ROSKALOUKUN PUHDISTUS

Tässä pesukoneessa on roskaloukku, jonka tarkoituksena on kerätä isommat esineet kuten napit, klemmarit ja kolikot, jotka voisivat tukkia poistopumpun. Varsinainen nukka poistuu poistopumpun kautta viemäriin. On suositeltavaa tarkistaa roskaloukku säännöllisesti, esim. 1-2 kk välein:

- Avaa luukku kuvan osoittamalla tavalla.
- Käännä roskaloukku vastapäivään, kunnes kahva on vaaka-asennossa.
- Vedä roskaloukku ulos.
- Aseta roskaloukku huolellisesti takaisin paikalleen seuraamalla oikean reunan uraa ja kiertämällä myötäpäivään. Kiristä kiinnitysruuvi ja kiinnitä jalkalista takaisin paikalleen.
- Sulje luukku.

TOIMENPITEET MUUTON YHTEYDESSÄ TAI KUN KONE ON PITKÄÄN KÄYTTÄMÄTTÄ

Muuton yhteydessä tai kun pesukone on pitkään käyttämättömänä esim. lämmittämättömässä huoneessa, tulee sekä poistoetta tulovesiletku tyhjentää huolellisesti.

Irrota pistotulppa pistorasiasta. Varaa matala astia esim. pesuvati.

Irrota poistoletku ja tyhjennä se huolellisesti. Tee samoin tulovesiletkulle.

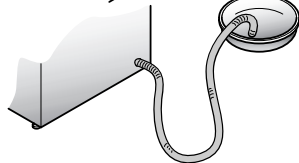
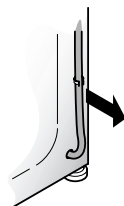
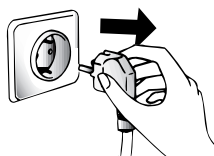
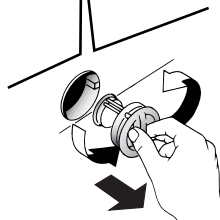
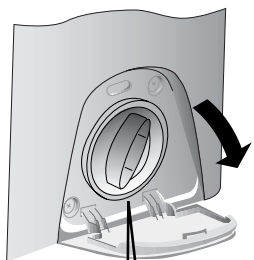
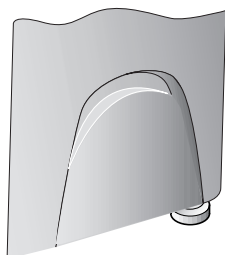

SV

RENGÖRING AV AVLOPPSSIL

Maskinens avloppssil förhindrar att knappar, knäppen, mynt etc. täpper till avloppspumpen. Rengör silen regelbundet, t ex med 1-2 månaders intervaller.

- Öppna locket som visas i figuren.
- Vrid silen moturs tills den stoppar i vertikalt läge.
- Ta ut och rengör silen.
- Sätt tillbaka silen, vrid medurs och utför ovan nämna åtgärder i omvänd ordning.
- Stäng locket.

ÅTGÄRDER VID FLYTTNING ELLER NÄR MASKINEN LÄNGE STÅR OANVÄND

Om maskinen måste flyttas eller står oanvänd under en längre tid t ex i ett kallt rum, måste både avlopps- och tilloppsslangarna tömmas.

Drag ut kontakten ur eluttaget och ta fram en låg skål t ex ett tvättfat.

Lossa avloppsslangen och töm ut allt vatten. Utför samma åtgärd med tilloppsslangen.

NO

RENGJØRING AV FILTERET

Vaskemaskinen er utstyrt med et spesielt filter som fanger opp fremmedlegemer som ellers kunne stoppe til avløpet, som mynter, knapper osv. Disse kan da også lett hentes ut av filteret. Slik går man fram ved rengjøring av filteret:

- Åpen skruelokket på lofilteret, som vist på tegningen.
- Vri filterhåndtaket mot uret, trekk deretter filteret ut og rens det.
- Etter rengjøring setter du filteret på plass igjen ved å sørge for at sporet på filteret dreies med urviserne. Gå deretter fram i omvendt rekkefølge av det som er beskrevet ovenfor.
- Skru lokket på lofilteret på plass, som vist på tegningen.

VED FLYTTING ELLER HVIS MASKINEN IKKE SKAL BRUKES OVER LENGRE TID

Ved eventuell flytting eller hvis maskinen skal stå ubrukt over lengre tid i uoppvarmede rom, må slangene tømmes fullstendig for alt vann.

Vaskemaskinen må slås av og støpselet trekkes ut. Plasser utløpsrøret i et vaskevannsfat til alt vannet har rent ut.

Gjenta det samme med tilførselrøret for vann.

NL

HET REINIGEN VAN HET FILTER

De wasmachine is uitgerust met een speciaal filter dat materialen zoals knopen en munten tegenhoudt, die de afvoerslang kunnen blokkeren. De procedure voor het reinigen van het filter is als volgt.

- Open het klepje zoals weergegeven in figuur.
- Draai de dop tegen de klok in open in verticale richting.
- Verwijder het filter en maak het schoon.
- Als het filter schoon is kan het met de klok mee weer in de opening gedraaid worden, vastgeschroefd worden en kan het klepje weer dicht gedaan worden, zoals boven in omgekeerde volgorde werd aangegeven.

- Sluit het klepje

BIJ VERPLAATSINGEN OF WANNEER DE MACHINE VOOR LANGERE TIJD NIET GEBRUIKT WORDT

Bij eventuele verplaatsingen of wanneer de machine voor langere tijd in een onverwarmde ruimte stil staat moet het resterende water uit alle slangen worden verwijderd.

Haal de stekker uit het stopcontact. U hebt een bak nodig. Haak de slang van de klem en laat die laag over de bak hangen tot al het water weggelopen is.

Herhaal deze handelingen aan de andere kant.

FEJL OG KONTROL LISTE

Hvis Deres CANDY vaskemaskine ikke fungerer til deres tilfredshed, kontroller da følgende punkter inden De tilkalder service teknikker:

FEJL	MULIG ÅRSAG	FEJL RETNING
1. Maskinen starter ikke. Ingen lys i kontrol lampe	Maskinen er ikke tændt eller stikket ikke sat i	Sæt stikket i, og tænd
	STOP/START knappen er ikke trykket ind	Tryk på STOP/START knappen
	Ingen strøm til maskine	Kontroller måler
	Sikring sprunget	Kontroller Sikring
	Lågen ikke lukket	Kontroller
2. Der kommer ikke vand i maskinen	Se punkt 1	Kontroller punkt 1
	Programvælger stillet forkert	Vælg program igen
3. Maskinen pumper ikke vandet ud	Afløbs slange bøjet eller knækket sammen	Kontroller slange
	Filter stoppet	Kontroller filter
	Der kan være valgt et program med flydestop	Vælg program til udpumpning
4. Maskine står stille	Vandopvarming	Vent 20 - 30 min.
5. Der løber vand ud på guivet	Vandtilslutning ulæet	Kontroller hane
	Forket sæbe Højtskummende	Kontroller sæbe og mængde
6. Maskinen centrifugerer ikke	Se punkt 3	Kontroller
	Alt vandet er ikke pumpet ud	Vent 5 min.
	Nogle modeller har knap for fravalg af cent	Kontroller om knappen er aktiv
7. Maskinen står uroligt, under centrifugering	Maskinen står ikke vandret eller står ikke fast	Juster forreste stilbare ben.
	Transportbeslag er ikke afmonteret	Afmonteret transportbesla
	Vasketøj er klumpet sammen	Kontroller sammen sætning og mængde
8. Vandet løber ud, mens maskinen fyldes	Hævertvirkning	Kontroller afløbs slange, højde min 50 cm.
<p>Vær opmærksom på, at programknappen drejer ikke rundt som et ur, men bevæger sig i ryk og i forskellige hastigheder. Den drejer ofte ikke tilbage til udgangspunktet, men til første stop på skiven.</p>		

Hvis maskinen stadig ikke virker. Afbryd strøm og vand. Tilkald Aut. Candy service. For hurtig service opgiv da maskinens typenummer og serienummer, disse findes på typeskiltet bag lågerammen.

Brug af økologiske vaskemidler "uden fosfater" kan have følgende effekt:

1 Under skyl ser vandet en smule grumset ud, uden at dette dog har nogen betydning for skylleeffekten, og udvaskning af sæberester.

2 En tynd hvid hinde kan opstå på vasketøjet, dette er imidlertid på ingen måde skadeligt for tekstiler eller farver.

VIKA	SYY	KORJAUS
1. Pesuohjelmat eivät toimi	Pistolulppa ei ole pistorasiassa	Kytke pistolulppa pistorasiaan
	Verkkokytin ei ole ala-asennossa	Paina verkkokytin alas
	Sähkövirta on katkaistu	Tarkista
	Sulake on palanut	Tarkista
	Täyttöluukku on auki	Sulje täyttöluukku
2. Koneeseen ei tule vettä	Samat syyt kuin 1. kohdassa	Tarkista
	Vesihana on kiinni	Avaa vesihana
	Ohjelmanvalitsin ei ole oikeassa kohdassa	Valitse ohjelma uudelleen
3. Vesi ei poistu koneesta	Poistoletku on taiteilla	Suorista poistoletku
	Nukkashti on tukossa	Puhdista nukkashti
4. Vettä lattialla koneen lähellä	Tulovesiletkun tiiviste vuotaa	Vaihda tiiviste ja kiinnitä letku huolellisesti
5. Kone ei linkoa	Kone ei ole vielä poistanut vettä	Odota kunnes vesi on poistettu
	Linkouksen poistokytin alaspainettuna (ei kaikissa malleissa)	Palauta linkouksen poistokytin
6. Voimakas värinä linkouksen aikana	Kone ei ole vaakasuorassa	Säädä kone suoraan
	Kuljetustukia ei ole irrotettu	Irrota kuljetustuet
	Pyykki ei ole jakautunut tasaisesti rumpuun	Jaa pyykki tasaisesti rumpuun
<p>Huomioitavaa: Pesuohjelman aikana pesuohjelmavalikko ei välttämättä siirry eteenpäin tasaisesti ohjelman edetessä.</p>		

Mikäli vika ei korjaannu, ota yhteyttä valtuutettuun Candy - huoltoon. Ilmoita aina koneen malli, joka löytyy koneen arvokilvestä. Arvokilpi sijaitsee (useimmiten) pesukoneen täyttöaukon yläreunassa.

Huom!

1 Ympäristöystävällisten, fosfaatteja sisältämättömien pesuaineiden käyttö voi aiheuttaa seuraavia sivuvaikutuksia:

- huuhteluvesi saattaa näyttää samealta johtuen zeoliiteista, tämä ei kuitenkaan alenna huuhtelun tehoa
- pesun jälkeen saattaa pyykissä olla valkoisia jälkiä, jotka eivät kuitenkaan tartu kuituihin eivätkä muuta värejä
- lievä vaahtoaminen viimeisessä huuhteluviedessä ei ole merkki huonosta huuhtelutuloksesta
- pyykinpesuaineiden sisältämät ei-ioniset pesuaktiiviset aineet huuhtoutuvat huonosti ja aiheuttavat pieninäkkin määrinä vaahtoamista
- lisähuuhteluista ei yleensä ole apua

2 Ellei koneesi toimi, tarkista aina ensin oheisen listan mukaiset asiat ennenkuin kutsut huoltomiehen.

AVSNITT 13

FEL	ORSAK	ÅTGÄRDER
1. Tvättprogrammen fungerer ikke	Stickkontakten är inte i uttaget	Sätt i stickkontakten
	Strömbrytaren är ikke intryckt	Tryck in strömbrytaren
	Elstrømmen är bortkopplad	Kontrollera
	Säkringen (proppen) har gått	Kontrollera
	Luckan är ikke helt stängd	Stäng luckan
2. Maskinen tar ikke inn vannet	Samma orsaker som i punkt 1	Kontrollera
	Kranen är stängd	Öppna kranen
	Programväljaren är i fel läge	Välj program på nytt
3. Vattnet pumpas ikke ut	Veck på utloppsslangen	Räta ut slangen
	Avloppssilen är igensatt	Rengör silen
4. Vatten på golvet nära maskinen	Tilloppsslangens packning läcker	Byt packning och dra åt ordentligt
5. Maskinen centrifugerer ikke	Maskinen har ännu inte pumpat ut vattnet	Vänta tills vattnet pumpats ut
	Knappen för bortkoppling av centrifugering intryckt (inte i alla modeller)	Tryck ut knappen
6. Kraftige vibrationer vid centrifugering	Maskinen står ikke vågrätt	Justera fötterna
	Transportstöden har ikke tagits bort	Tag bort stöden
	Tvätten ojämnt fördelad i trumman	Fördela tvätten jämnt
Observera: Under diskprogrammet flyttas programvisaren inte nödvändigtvis framåt i jämn takt medan programmet pågår.		

Om Du inte kan åtgärda felet, kontakta auktoriserad Candy serviceverkstad. Ange alltid maskinens modell, som framgår av typskylten. Typskylten finns (oftast) i den övre kanten av påfyllningsöppningen.

Obs!

1 Användning av miljövänliga tvättmedel utan fosfater kan ha följande bieffekter:

- sköljvattnet kan verka grumligt på grund av zeoliterna, men detta minskar sköljningens effekt
- efter tvätten kan det finnas vitt pulver på tvätten, som dock inte fastnar i fibrerna eller påverkar färgerna
- skumbildning i det sista sköljvattnet är inte ett tecken på en dålig sköljning
- de anjoniska tvättaktiva tensiderna i tvättmedlen är ofta svåra att skölja bort och orsakar skumbildning även när de förekommer i små mängder

extra sköljning hjälper i allmänhet inte

2 Innan Du beställer service, lönar det sig att gå igenom ovanstående lista.

KAPITTEL 13

FEIL	ÅRSAK	ÅTGÄRDER
1. Virker ikke på noe program	Støpselet ikke satt i	Sett i støpselet
	Vaskemaskinen ikke slått på	Slå på bryteren
	Strømmen gått	Kontroller
	Sikring gått	Kontroller
	Døren i vaskemaskinen åpen	Lukk døren
2. Vann kommer ikke inn i vaskemaskinen	Se årsakene under feil 1	Kontroller
	Tilførselskranen skrudd av	skru på kranen
	Tidsuret feil innstilt	Still inn tidsuret riktig
3. Vann kommer ikke ut av vaskemaskinen	Utløpsrøret bøyd	Rett ut utløpsrøret
	Fremmedlegemer blokkerer filteret	Kontroller filteret
4. Vann på gulvet rundt vaskemaskinen	Lekkasje fra pakningen mellom kranen og tilførselsslangen	Skift pakningen og trekk slangen godt til på kranen
5. Sentrifugerer ikke	Maskinen er ikke ferdig med å tappe ut vannet	Vent noen minutter til maskinen har tappet ut vannet
	Innstilt på "ingen sentrifugering" (gjelder enkelte modeller)	Velg en innstilling med sentrifugering
6. Kraftige vibrasjoner under sentrifugering	Vaskemaskinen står ikke jevnt	Juster føttene på vaskemaskinen
	Transportsikringen ikke fjernet	Fjern transportsikringen
	Tøyet ikke jevnt fordelt	Fordel tøyet jevnt
Vær oppmerksom på at programknappen ikke dreier rundt som et ur, men beveger seg i rykk og i forskjellige hastigheter. Den dreier ikke alltid tilbake til utgangspunktet, men til det første stopp på skiven.		

Hvis feilen fortsetter, ta kontakt med et av Candys servicesentre. For best mulig service ber vi deg oppgi vaskemaskinens modellnummer som finnes på typeskiltet eller garantibeviset.

Viktig

1 Bruk av miljøvennlige vaskemidler uten fosfater kan gi følgende virkninger:

- Avløpsvannet kan bli mer grumsete som følge av at det er zeolitt i vannet. Dette påvirker ikke effektiviteten til skyllingen.
- Det kan være et hvitt pulver (zeolitt) på tøyet når vaskeprogrammet er over.
- Dette trenger ikke inn i stoffet og påvirker ikke fargen.
- Det kan være skum i det siste skyllevannet. Dette betyr ikke nødvendigvis at skyllingen ikke har vært tilstrekkelig.
- De ikke-ioniske overflateaktive stoffene som finnes i vaskepulvere er ofte vanskelige å fjerne fra tøyet, og kan selv i små mengder gi tydelige tegn på skumdannelse.
- Det har ingen hensikt å gjennomføre flere skyllinger i slike tilfeller.

2 Hvis vaskemaskinen ikke fungerer, gå gjennom kontrollene i feilsøkingstabellen før du tar kontakt med et Candy-servicesenter.

HOOFDSTUK 13

PROBLEEM	OORZAAK	OPLOSSING
1. Geen enkel programma functioneert	Stekker zit niet in het stopcontact	Doe de stekker in het stopcontact
	Hoofdschakelaar is niet aan	Zet de hoofdschakelaar aan
	Stroomonderbreking	Controleer
	Elektrische zekeringen doorgebrand	Controleer
2. Er wordt geen water ingevoerd	Vuldeur is open	Sluit de vuldeur
	Zie oorzaak 1	Controleer
	De watertoevoerkraan staat niet open	Zet de watertoevoerkraan open
	De tijdschakelaar is niet juist ingesteld	Stel de tijdschakelaar in
3. Pompt het water niet weg	Er zit een knik in de afvoerslang	Trek de afvoerslang recht
	Materiaal blokkeert het filter	Controleer het filter
4. Water op de vloer bij de machine	Een lek bij de ring tussen de kraan en de inlaatslang	Vervang de sluitring en draai de slang goed aan bij de kraan
5. Centrifugeert niet	De wasautomaat heeft het water niet weggepompt	Wacht een paar minuten tot de machine het water heeft weggepompt
	Ingesteld op "niet centrifugeren" (alleen bij enkele machines)	Maak de "niet centrifugeren" instelling ongedaan
6. Sterke trillingen gedurende het centrifugeren	De wasautomaat staat niet recht	Stel de speciale voetjes bij
	De transportklemmen zijn niet verwijderd	Verwijder de transportklemmen
	Het wasgoed is niet gelijkmatig verdeeld	Schut het wasgoed los en verdeel het gelijkmatig
Wanneer de programma selector niet snel vooruit gaat tijdens een programma, is dit niets bijzonders. De programma selector wordt namelijk elektronisch geregeld waardoor dit kan voorkomen.		

Als de storing niet verholpen kan worden neem dan contact op met een Gias Service Center van Candy. Voor snelle service geeft u het soort automaat op dat op het etiket aan de binnenkant van de deur of op het garantiebewijs is vermeld.

Belangrijk

1 Het gebruik van fosfaatvrije milieuvriendelijke wasmiddelen kunnen het volgende effect geven:

- Het afgevoerde spoelwater kan troebel zijn vanwege de aanwezigheid van in het water zwevende zeoliet. Dit betekent niet dat de spoelgangen niet effectief genoeg waren.
- De aanwezigheid van wit poeder (zeoliet) op het eind van het programma. Dit blijft niet in het wasgoed zitten en geeft geen kleurverandering.
- De aanwezigheid van schuim in het laatste spoelwater. Dit is niet noodzakelijkerwijs een teken dat er niet goed gespoeld is.
- De niet-ionische middelen die in de samenstelling van wasmiddelen zitten vaak moeilijk uit het wasgoed te verwijderen en zelfs als het gaat om kleine hoeveelheden kan er zichtbare opvoering zijn. In dergelijke gevallen is het niet nodig om nog een spoelgang te laten uitvoeren.

2 Als uw wasmachine niet meer functioneert zoals het moet wilt u dan a.u.b. eerst de bovenstaande controles uitvoeren voordat u contact opneemt met de Gias Service Center van Candy.

Fabrikanten fralægger sig ethvert ansvar for evt. trykfejl i nærværende instruktions bog.

Valmistaja ei ole vastuussa tässä ohjekirjassa mahdollisesti esiintyvistä painovirheistä. Valmistaja pidättää itsellään oikeuden tehdä tarvittavia muutoksia tuotteisiinsa muuttamatta sen olennaisia ominaisuuksia.

Tillverkaren påtager sig inget ansvar för tryckfel i denna bruksanvisning. Tillverkaren förbehåller sig också rätten att göra förändringar av produkten så länge dess viktigaste egenskaper inte förändras.

Produsent og importør fraskriver seg ethvert ansvar for trykkfeil i bruksanvisningen. Produsenten forbeholder seg retten til å foreta modifiseringer av produkter uten nærmere varsel om dette.

Wij stellen ons niet aansprakelijk voor eventuele drukfouten. Kleine veranderingen en technische ontuiklingen zijn voorbehouden.



- DA
- FI
- SV
- NO
- NL

04.02 - 41010565.A - Printed in Italy - Imprimé en Italie